



EXPOSIBRAM2024

Mineração do Brasil | Expo & Congresso
Brazilian Mining | Expo & Congress

9 a 12 de setembro de 2024

EXPOMINAS | BELO HORIZONTE - MG

PROMOTOR IBRAM

Tel.: (31) 2626-8036

**ATENDIMENTO
AO EXPOSITOR**

exposibram@hy-in.com.br

Tel.: (21) 98082-0100

MANUAL DE ATENDIMENTO AO EXPOSITOR

v.6

Realização:



Secretaria executiva,
comercialização, organização
e agência de comunicação:



Assessoria
de imprensa:



| | | |
|-----------|-----------------------------------------------------------------------|-----------|
| 1. | APRESENTAÇÃO | 3 |
| 2. | DISPOSIÇÕES GERAIS | 4 |
| 3. | DADOS DO EVENTO | 6 |
| 3.1 | EVENTO | 6 |
| 3.2 | REALIZAÇÃO E PROMOÇÃO | 6 |
| 3.3 | ORGANIZAÇÃO EXPOSIBRAM | 6 |
| 3.4 | LOCAL DO EVENTO | 7 |
| 3.5 | DATA DO EVENTO | 7 |
| 3.6 | HORÁRIO DE FUNCIONAMENTO | 7 |
| 3.7 | PLANTAS | 8 |
| 4. | DATAS IMPORTANTES | 10 |
| 4.1 | ENVIO DE FORMULÁRIOS E INFORMAÇÕES | 10 |
| 4.2 | DATAS E HORÁRIOS NO EVENTO | 11 |
| 5. | FORMAS DE PARTICIPAÇÃO | 12 |
| 5.1 | ÁREA LIVRE – PAVILHÃO E FOYER | 12 |
| 5.2 | ÁREA LIVRE EXTERNA COBERTA | 12 |
| 5.3 | ÁREA LIVRE EXTERNA DESCOBERTA | 12 |
| 5.4 | CATÁLOGO OFICIAL | 13 |
| 5.5 | MERCHANDISING | 13 |
| 6. | MONTAGEM E DECORAÇÃO DOS ESTANDES | 14 |
| 6.1 | EXPOSITORES QUE OPTARAM POR ÁREA LIVRE OU ÁREA EXTERNA | 14 |
| 6.2 | MONTAGEM NA ÁREA EXTERNA | 15 |
| 6.3 | MONTAGEM DE ESTANDE COM PISO SUPERIOR (MEZANINO) | 15 |
| 6.4 | APROVAÇÃO DO PROJETO | 17 |
| 6.5 | REGRAS DE ALTURA , PISO E FECHAMENTO DE PERÍMETRO | 20 |
| 6.6 | RAMPAS DE ACESSO PARA PESSOA COM DEFICIÊNCIA | 23 |
| 6.7 | PAREDES DE VIDRO | 24 |
| 6.8 | PROJEÇÃO HORIZONTAL | 24 |
| 6.9 | LIMITES DE CAPACIDADE DE CARGAS NO PAVILHÃO | 24 |
| 6.10 | USO DE LOGOMARCA, LOGOTIPO, NOME E SINAIS | 24 |
| 6.11 | AÇÃO DOS VENTOS | 24 |
| 6.12 | INSTALAÇÃO DE AR-CONDICIONADO | 25 |
| 6.13 | INSTALAÇÃO ELÉTRICA | 25 |
| 6.14 | TABELA DE CONSUMO | 27 |
| 6.15 | INSTALAÇÃO HIDRÁULICA | 28 |
| 6.16 | INSTALAÇÃO DE AR COMPRIMIDO | 28 |
| 6.17 | ESTRUTURA AÉREA | 28 |
| 6.18 | ACABAMENTOS | 28 |
| 6.19 | ACESSO PARA MONTAGEM DOS ESTANDES, COLOCAÇÃO DE PRODUTOS E MANUTENÇÃO | 29 |
| 6.20 | CARGA, DESCARGA E CIRCULAÇÃO | 30 |
| 6.21 | EQUIPAMENTOS DE GRANDE PORTE | 31 |



| | | |
|-----------|---------------------------------------------------|-----------|
| 6.22 | CONSTRUÇÕES EM MADEIRA E METAL | 31 |
| 6.23 | TINTAS E GRAXAS | 32 |
| 6.24 | JARDINS E PLANTAS | 32 |
| 6.25 | DANOS, REPAROS E INDENIZAÇÕES | 32 |
| 6.26 | PREVENÇÃO E COMBATE A INCÊNDIO E OUTROS SINISTROS | 32 |
| 6.27 | EQUIPAMENTOS DE PROTEÇÃO INDIVIDUAL (EPI) | 33 |
| 6.28 | NORMAS DE SEGURANÇA NO TRABALHO | 34 |
| 7. | INFRAESTRUTURA | 36 |
| 7.1 | ATENDIMENTO HY-IN | 36 |
| 7.2 | PRESTADORES DE SERVIÇOS DIVERSOS | 37 |
| 7.3 | SERVIÇO DE BUFFET E SIMILARES NOS ESTANDES | 37 |
| 7.4 | INTERNET | 37 |
| 7.5 | SISTEMA DE AVISOS INTERNO | 38 |
| 7.6 | SERVIÇO MÉDICO | 38 |
| 7.7 | RESTAURANTES E LANCHONETES | 38 |
| 7.8 | ESTACIONAMENTO E ACESSOS | 38 |
| 7.9 | LIMPEZA | 38 |
| 7.10 | VIGILÂNCIA | 39 |
| 7.11 | COLETOR DE DADOS DOS CRACHÁS DOS VISITANTES | 40 |
| 7.12 | EXTINTORES DE INCÊNDIO | 41 |
| 7.13 | DESPACHO ADUANEIRO E ADMISSÃO TEMPORÁRIA | 41 |
| 8. | FUNCIONAMENTO DA EXPOSIÇÃO | 43 |
| 8.1 | CONCURSO MELHOR ESTANDE | 43 |
| 8.2 | CREDENCIAMENTO | 43 |
| 8.3 | CÓDIGO DE VESTIMENTA | 44 |
| 8.4 | OPERAÇÃO DO ESTANDE | 44 |
| 8.5 | CONVITES | 45 |
| 8.6 | VISITAÇÃO DE MENORES | 45 |
| 8.7 | TRABALHO DE MENORES | 45 |
| 8.8 | MOVIMENTAÇÃO DE CARGAS | 45 |
| 8.9 | MANUTENÇÃO E REPOSIÇÃO DOS ESTANDES | 46 |
| 8.10 | RESTRIÇÃO AO FUMO | 46 |
| 8.11 | AÇÕES PROMOCIONAIS E DE MERCHANDISING | 46 |
| 8.12 | VENDA DE PRODUTOS E SERVIÇOS | 49 |
| 8.13 | VIAS DE CIRCULAÇÃO — USO E MANUTENÇÃO | 49 |
| 8.14 | CONTRATAÇÃO DE TRABALHADORES | 50 |
| 8.15 | FISCALIZAÇÃO SANITÁRIA | 50 |
| 8.16 | RESPONSABILIDADE | 50 |
| 8.17 | SEGURO | 50 |
| 8.18 | BOAS PRÁTICAS NA EXPOSIBRAM 2024 | 51 |
| 9. | DESMONTAGEM | 52 |
| 9.1 | RETIRADA DE PRODUTOS (PARA TODOS OS EXPOSITORES) | 52 |



EXPOSIBRAM2024

Mineração do Brasil | Expo & Congresso
Brazilian Mining | Expo & Congress

PROMOTOR IBRAM

Tel.: (31) 2626-8036

ATENDIMENTO AO EXPOSITO

exposibram@hy-in.com.br

Tel.: (21) 98082-0100

| | | |
|------------|-------------------------------------------------|-----------|
| 9.2 | RETIRADA DE EQUIPAMENTOS DE GRANDE PORTE | 53 |
| 9.3 | DESMONTAGEM DOS ESTANDES | 53 |
| 10. | TRIBUTOS E PROCEDIMENTOS FISCAIS | 55 |
| 10.1 | TAXAS DA PREFEITURA MUNICIPAL DE BELO HORIZONTE | 55 |
| 10.2 | REMESSA DE MERCADORIAS | 55 |
| 10.3 | ENDEREÇAMENTO DE NOTAS FISCAIS DE REMESSA: | 58 |
| 10.4 | ESCLARECIMENTO DE DÚVIDAS | 58 |
| 11. | CHECKLIST | 59 |
| 12. | FORMULÁRIOS | 60 |
| 13. | VALORES DAS TAXAS | 65 |



EXPOSIBRAM2024

Mineração do Brasil | Expo & Congresso
Brazilian Mining | Expo & Congress

PROMOTOR IBRAM

Tel.: (31) 2626-8036

ATENDIMENTO AO EXPOSITO

exposibram@hy-in.com.br

Tel.: (21) 98082-0100

1. APRESENTAÇÃO

A EXPOSIBRAM 2024 – Expo & Congresso Brasileiro de Mineração será realizada de 9 a 12 de setembro de 2024, no EXPOMINAS BH, em Belo Horizonte, e será amplamente divulgada em publicações técnicas e veículos da imprensa em geral.

O Manual do expositor estabelece os direitos e deveres do Promotor e da empresa expositora. Apresenta também, as informações para preparação e operação no evento, normas de participação, procedimentos obrigatórios e formulários, que deverão ser preenchidos de acordo com as necessidades específicas.

Leia todos os itens deste manual, com um cuidado especial em relação aos prazos de entrega dos formulários, dos projetos e às informações a serem enviadas. É importante dar conhecimento à montadora de estandes e à agência produtora que tenha sido contratada sobre o conteúdo das normas e procedimentos deste manual.

Caso permaneça com alguma dúvida, após sua leitura detalhada, não hesite em contatar a HY-IN Eventos Ltda, com a maior antecedência possível.

Belo Horizonte, Janeiro de 2024.

Organização da EXPOSIBRAM



EXPOSIBRAM2024

Mineração do Brasil | Expo & Congresso
Brazilian Mining | Expo & Congress

PROMOTOR IBRAM

Tel.: (31) 2626-8036

ATENDIMENTO AO EXPOSITO

exposibram@hy-in.com.br

Tel.: (21) 98082-0100

2. DISPOSIÇÕES GERAIS

O presente manual, parte integrante do contrato de sublocação, define condições complementares para sublocação de áreas para estandes, montagem, equipamentos e serviços destinados à realização do evento. A sublocadora e a sublocatária devem cumprir fielmente as diretrizes nele estabelecidas.

Ao participarem do Evento, os Expositores aceitam o Manual do Expositor, que estabelece seus direitos e obrigações.

O desconhecimento das normas aqui estabelecidas não exime a sublocatária e seus contratados (montadora, produtora e demais pessoas e empresas envolvidas com o evento) das penalidades, multas, sanções e responsabilidades previstas neste Manual que, caso ocorram, serão assumidas pela Sublocatária, seja qual for a natureza, solidária e independentemente da ordem da nomeação.

A participação na Exposição está aberta a quaisquer empresas nacionais ou estrangeiras, por meio da possibilidade de sublocação de espaços (calculados e comercializados por metro quadrado) para montagem de seus estandes.

Para a realização do evento, o Expominas será dividido em áreas de exposição, alimentação, serviços, além de vias de circulação e locais reservados à organização. Cada uma das empresas sublocatárias de uma ou mais áreas será denominada Expositor.

Por comprovados motivos de força maior, o IBRAM poderá realizar a exposição em outro local, ou alterar seu período de funcionamento, não tendo o Expositor direito, em função disto, de cancelar sua participação ou pleitear qualquer tipo de indenização.

O IBRAM poderá, a bem geral, redistribuir as áreas, respeitadas as proporções de dimensões e características estabelecidas no Contrato de Sublocação de Área.

O Expositor não poderá ceder, nem sublocar, total ou parcialmente, os espaços sublocados através do Contrato de Sublocação de Área, salvo com autorização formal do IBRAM.

Não será permitida a troca de estandes entre Expositores sem a prévia e expressa aprovação dos organizadores.

Para participar da exposição é imprescindível que o e Expositor esteja em dia com os pagamentos referentes à sua participação no Evento e outros serviços contratados junto ao IBRAM.

O Expositor concorda que o simples fato de tomar parte do evento não assegura a concretização de negócios durante o mesmo, ficando o IBRAM isento de responsabilidades nessa área.

Por se tratar de uma exposição, não será permitida a venda direta de produtos e serviços nos estandes do evento, já que o objetivo é promover e divulgar as empresas expositoras, não atuar como um ponto de venda com a entrega imediata de produtos no



EXPOSIBRAM2024

Mineração do Brasil | Expo & Congresso
Brazilian Mining | Expo & Congress

PROMOTOR IBRAM

Tel.: (31) 2626-8036

ATENDIMENTO AO EXPOSITOR

exposibram@hy-in.com.br

Tel.: (21) 98082-0100

local. Tampouco será permitida a exibição de cartazes ou qualquer sinalização do tipo “VENDIDO” ou similares.

O Expositor fica desde já ciente que sua imagem poderá ser captada durante a realização do evento, de forma que todos os direitos são, desde já, considerados cedidos ao IBRAM, de forma gratuita e definitiva.

Todas as necessidades quanto à montagem de estandes não relacionadas no presente Manual serão diretamente equacionadas pelo IBRAM, por meio do atendimento do CAEx, da HY-IN.

Os trabalhos de transporte de mercadorias e despacho aduaneiro necessários às empresas estrangeiras participantes deverão ser de livre escolha das mesmas. O IBRAM não tem responsabilidade legal ou ingerência nos trâmites de importação, exportação, transporte ou despacho de mercadorias.

Caso haja descumprimento das normas estabelecidas neste Manual por parte de alguma empresa expositora ou da Montadora por ela contratada, a mesma será obrigada ao pagamento de multa no valor de **R\$ 10.000,00** (dez mil reais) por norma descumprida.

O IBRAM e a HY-IN poderão arbitrar em casos omissos neste Manual para que sejam garantidas as condições de segurança e o perfeito funcionamento do evento.

Para todas as questões que direta ou indiretamente derivem do evento e da aplicação deste Manual, os Expositores se submeterão à jurisdição e foros dos tribunais na cidade de Belo Horizonte – MG, com expressa renúncia de qualquer outro que possa correspondê-lo.



EXPOSIBRAM2024

Mineração do Brasil | Expo & Congresso
Brazilian Mining | Expo & Congress

PROMOTOR IBRAM

Tel.: (31) 2626-8036

ATENDIMENTO AO EXPOSITO

exposibram@hy-in.com.br

Tel.: (21) 98082-0100

3. DADOS DO EVENTO

3.1 Evento

EXPOSIBRAM 2024 – Expo & Congresso Brasileiro de Mineração

Site: <https://exposibram2024.ibram.org.br/>

3.2 Realização e promoção



IBRAM – Instituto Brasileiro de Mineração

SHIS – QL 12 - CONJUNTO 0 (Zero) - CASA 4 – LAGO SUL

CEP 71630-205 – Brasília - DF

Tel.: (61) 3364-7272 / 3364-7200

E-mail: ibram@ibram.org.br

Site: <https://ibram.org.br/>

3.3 Organização EXPOSIBRAM



HYRNASTHA-INOVAR EVENTOS

Tel.: (31) 2626-8036

Atendimento ao Expositor: exposibram@hy-in.com.br

Secretaria Executiva Congresso: congresso@ibram.org.br

Comercialização:

comercial@ibram.org.br | oportunidades@ibram.org.br

Rodada de Negócios: rodadadenegocios@ibram.org.br



EXPOSIBRAM 2024

Mineração do Brasil | Expo & Congresso
Brazilian Mining | Expo & Congress

PROMOTOR IBRAM
Tel.: (31) 2626-8036

ATENDIMENTO AO EXPOSITOR
exposibram@hy-in.com.br
Tel.: (21) 98082-0100

3.4 Local do evento

Expominas BH

Av. Amazonas, 6200 - Gameleira

CEP 30510-000 - Belo Horizonte - MG

Site: www.expominasbh.com.br

3.5 Data do evento

09 a 12 de setembro de 2024.

3.6 Horário de funcionamento

| Cerimônia de Abertura | |
|-----------------------|---------------------------------------------------------------------------------------------------------------|
| 09 de setembro | 18h – Cerimônia de abertura do congresso 13h - Inauguração da Exposição 21h - Encerramento da Exposição |

| Congresso | |
|---------------------|----------------|
| 09 de setembro | 16h30 às 18h30 |
| 10 e 11 de setembro | 9h às 18h |
| 12 de setembro | 9h às 17h |

| Exposição | |
|---------------------|------------|
| 09 a 12 de setembro | 13h às 21h |

| Cursos e Workshops | |
|---------------------|------------|
| 09 a 12 de setembro | 09h às 19h |

Horários sujeitos a ajustes. Acompanhar atualizações no site do evento.

Site: <https://exposibram2024.ibram.org.br/>



EXPOSIBRAM2024

Mineração do Brasil | Expo & Congresso
Brazilian Mining | Expo & Congress

PROMOTOR IBRAM

Tel.: (31) 2626-8036

ATENDIMENTO AO EXPOSITO

exposibram@hy-in.com.br

Tel.: (21) 98082-0100

3.7 Plantas

Sujeito a alterações.

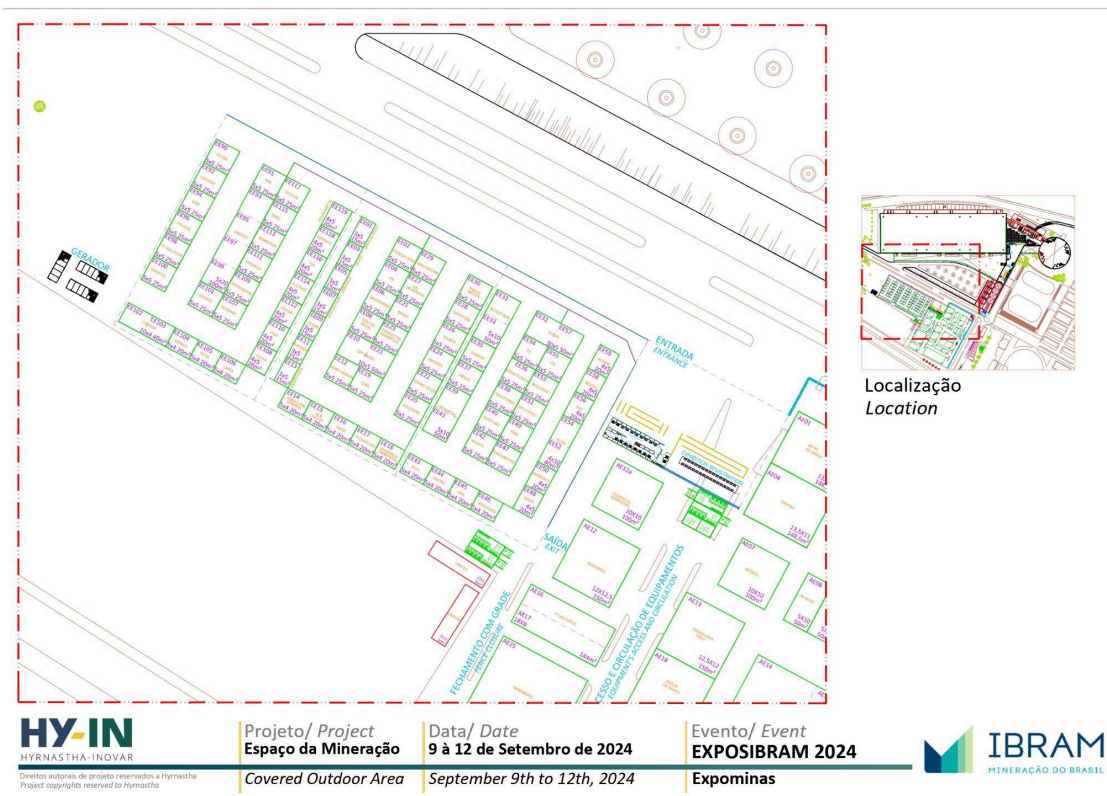
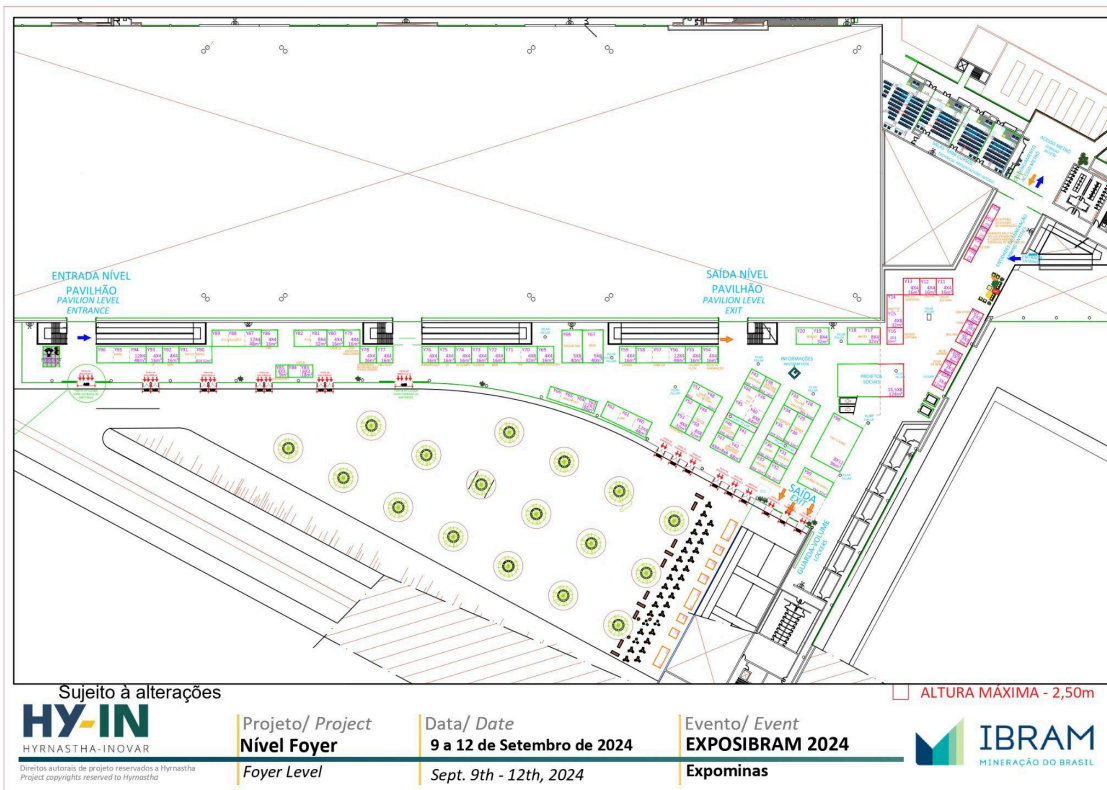

EXPOSIBRAM 2024

Mineração do Brasil | Expo & Congresso
Brazilian Mining | Expo & Congress

PROMOTOR IBRAM
Tel.: (31) 2626-8036

ATENDIMENTO AO EXPOSITO
exposibram@hy-in.com.br
Tel.: (21) 98082-0100



HY-IN
HYRNASTHA - INOVAR
Direitos autorais de projetos reservados a Hrynastha
Project copyrights reserved to Hrynastha

Projeto/ Project
Nível Pavilhão
Pavilion Level

Data/ Date
9 a 12 de Setembro de 2024
Sept. 9th - 12th, 2024

Evento/ Event
EXPOSIBRAM 2024
Expominas



EXPOSIBRAM2024
Mineração do Brasil | Expo & Congresso
Brazilian Mining | Expo & Congress

PROMOTOR IBRAM
Tel.: (31) 2626-8036

ATENDIMENTO AO EXPOSITO
exposibram@hy-in.com.br
Tel.: (21) 98082-0100

4. DATAS IMPORTANTES

4.1 Envio de formulários e informações

Os formulários obrigatórios e opcionais estão disponíveis no item 12 deste Manual, para referência. O preenchimento é feito online no site abaixo, mediante login e senha enviado aos Expositores após assinatura do contrato.

<https://exposibram2024.ibram.org.br/#>

26/07/2024 – Data limite para envio do Formulário 10 – Informações para o Catálogo Oficial.



09/08/2024 – Data limite para pagamento de taxas de formulários com valor promocional. 02/08

02/08/2024 – Data recomendada para regularização de dados de estandes com área livre: projeto, documentação CAU ou CREA e formulários obrigatórios.

23/08/2024 – Data limite para pagamento de taxas antes do evento. Após esta data, os pagamentos só poderão ser realizados a partir de 03 setembro, no CAEx, à vista e sujeito à disponibilidade do item.



EXPOSIBRAM2024

Mineração do Brasil | Expo & Congresso
Brazilian Mining | Expo & Congress

PROMOTOR IBRAM

Tel.: (31) 2626-8036

ATENDIMENTO AO EXPOSITO

exposibram@hy-in.com.br

Tel.: (21) 98082-0100

4.2 Datas e horários no evento

| Terça | Quarta | Quinta | Sexta | Sábado | Domingo |
|----------------------------------------------------------------------------------------------------------------|------------------------------------------------------------------------------------------------------------------------------------------|------------------------------------------------------------------------------------------------------------------------------------------------------------|------------------------------------------------------------------------------------------------------|-------------------------------------------------------------------------------------------------------------------------------------------------------------------------------------------------------------------------------|-----------------------------------------------------------------------------------------------------------------------------------------------------------------------------------------------------------|
| 3/09 | 4/09 | 5/09 | 6/09 | 7/09 | 8/09 |
| <p>NÍVEL 1 - PAVILHÃO E ÁREA EXTERNA: 14h às 20h</p> <p>Entrada de equipamentos de grande porte</p> | <p>NÍVEL 1 – PAVILHÃO E ÁREA EXTERNA 8h às 22h</p> <p>Montagem</p> <p>NÍVEL 2–FOYER 14h às 22h</p> <p>Montagem</p> | <p>NÍVEL 1 e 2 – PAVILHÃO, ÁREA EXTERNA e FOYER 8h às 22h</p> <p>Montagem</p> <p>NÍVEL 3 – SECRETARIA 12h às 22h</p> <p>Montagem</p> | <p>NÍVEL 1,2 e 3 PAVILHÃO, ÁREA EXTERNA, FOYER E SECRETARIA 8h às 22h</p> <p>Montagem</p> | <p>NÍVEL 1,2 e 3 PAVILHÃO, ÁREA EXTERNA, FOYER E SECRETARIA 8h às 18h</p> <p>Montagem</p> <p>18h</p> <p>Fim da Montagem e esvaziamento do pavilhão</p> <p>18h às 24h</p> <p>Colocação de carpete</p> | <p>NÍVEL 1,2 e 3 PAVILHÃO, ÁREA EXTERNA, FOYER E SECRETARIA 8h às 18h</p> <p>Acabamentos, Decoração e Colocação de Produtos</p> <p>18h</p> <p>Esvaziamento do pavilhão para limpeza</p> |

| SEGUNDA | TERÇA | QUARTA | QUINTA | SEXTA | SÁBADO |
|--------------------------------------------------------------------------------|--------------------------------------------------------------------------------|--------------------------------------------------------------------------------|-----------------------------------------------------------------------------------------------------------------------------------------------------------------------------------------------------------------------------------------------------|-----------------------------------------------------------------------------------------------------|-------------------------------------------------------------------------------------------------------------------------------------------------------------|
| 09/09 | 10/09 | 11/09 | 12/09 | 13/09 | 14/09 |
| <p>8h - 12h</p> <p>Recesso</p> <p>13h - 21h</p> <p>Exposição</p> | <p>8h - 12h</p> <p>Recesso</p> <p>13h - 21h</p> <p>Exposição</p> | <p>8h - 12h</p> <p>Recesso</p> <p>13h - 21h</p> <p>Exposição</p> | <p>8h - 12h</p> <p>Recesso</p> <p>13h - 21h</p> <p>Exposição</p> <p>21h às 22h</p> <p>Esvaziamento do público</p> <p>22h às 23h59</p> <p>Retirada de produtos, mobiliários e equipamentos audiovisuais dos estandes</p> | <p>8h às 22h</p> <p>Desmontagem nível 1,2 e 3 pavilhão, área externa, foyer e secretaria</p> | <p>8h às 14h</p> <p>Nível 1 – Pavilhão e Área Externa</p> <p>Nível 2 – Foyer</p> <p>Desmontagem e Retirada de Equipamentos pesados</p> |

Nota: Horários sujeitos a alteração



EXPOSIBRAM 2024

Mineração do Brasil | Expo & Congresso
Brazilian Mining | Expo & Congress

PROMOTOR IBRAM

Tel.: (31) 2626-8036

ATENDIMENTO AO EXPOSITO

exposibram@hy-in.com.br

Tel.: (21) 98082-0100

5. FORMAS DE PARTICIPAÇÃO

Conforme estabelecido no contrato firmado entre o IBRAM e o Expositor, relacionamos a seguir as diversas formas de participação na EXPOSIBRAM 2024.

Toda a montagem geral da exposição, no que diz respeito a Expositores que optaram por **ÁREA LIVRE**, **ÁREA EXTERNA DESCOBERTA**, **ÁREA EXTERNA COBERTA** será gerenciada pela HY-IN e orientada pelas normas deste Manual, através de capítulo específico.

5.1 ÁREA LIVRE – PAVILHÃO E FOYER

Considera-se **ÁREA LIVRE - PAVILHÃO E FOYER** o espaço contratado sem quaisquer elementos da montagem, apenas o chão vazio, dentro do espaço denominado Pavilhão (nível 1) e Foyer (nível 2). O Expositor receberá a área sublocada demarcada no piso do local do evento. Cabe ao Expositor todo trabalho de montagem e acabamento do espaço locado.

5.2 ÁREA LIVRE EXTERNA COBERTA

Considera-se **ÁREA LIVRE EXTERNA COBERTA** o espaço contratado sem quaisquer elementos da montagem, apenas o chão vazio, dentro do espaço denominado Área Externa Coberta (nível 1), sob tenda. O Expositor receberá a área sublocada demarcada no chão da tenda. Cabe ao Expositor todo trabalho de montagem e acabamento do espaço locado observando todas as condições previstas para montagem na área interna.

5.3 ÁREA LIVRE EXTERNA DESCOBERTA

É considerada **ÁREA LIVRE EXTERNA DESCOBERTA** o espaço demarcado no piso externo do Expominas, contratado sem quaisquer elementos de montagem. O nivelamento do terreno é responsabilidade do Expositor, bem como qualquer estrutura, montagem ou facilidade necessária para funcionamento do espaço, observando todas as condições previstas para montagem na área interna.



EXPOSIBRAM2024

Mineração do Brasil | Expo & Congresso
Brazilian Mining | Expo & Congress

PROMOTOR IBRAM

Tel.: (31) 2626-8036

ATENDIMENTO AO EXPOSITO

exposibram@hy-in.com.br

Tel.: (21) 98082-0100

5.4 CATÁLOGO OFICIAL

O IBRAM disponibilizará o Catálogo Oficial do evento, bilíngue (português/inglês) para download no site: <https://ibram.org.br/en/evento/exposibram-2024/>. O catálogo, além de traçar um perfil do setor mineral, indica a posição de cada empresa Expositora dentro do pavilhão e reúne alguns dados de cada uma delas.

O Expositor deverá enviar os dados de sua empresa por meio do Formulário 10, online, até **26 de julho de 2024**.

Os dados que constarão no Catálogo Oficial do evento serão somente da empresa responsável pela assinatura do contrato de sublocação. No caso das associações de classe ou pavilhões de países, será permitida a inserção de dados somente daqueles que estiverem expondo no estande coletivo, no evento.

5.5 MERCHANDISING

Caso o Expositor possua alguma peça de merchandising e queira expor fora do estande, deverá informar o tipo de peça e solicitar autorização da HY-IN, que junto ao IBRAM, irá analisar para aprovação ou não. Após análise e aprovação, as condições comerciais serão ajustadas e concluídas por meio da área comercial.

O IBRAM também oferece aos Expositores a possibilidade de expor suas marcas nas diversas peças de merchandising desenvolvidas para o evento, disponíveis no site: <https://exposibram2024.ibram.org.br/>



IMPORTANTE: Todos os Expositores de ÁREA LIVRE, ÁREA EXTERNA COBERTA E DESCOBERTA deverão observar e cumprir as normas descritas em todos os itens constantes neste capítulo que se aplicam a sua opção de estande.



EXPOSIBRAM2024

Mineração do Brasil | Expo & Congresso
Brazilian Mining | Expo & Congress

PROMOTOR IBRAM

Tel.: (31) 2626-8036

ATENDIMENTO AO EXPOSITO

exposibram@hy-in.com.br

Tel.: (21) 98082-0100

6. MONTAGEM E DECORAÇÃO DOS ESTANDES



EXPOSIBRAM2024

Mineração do Brasil | Expo & Congresso
Brazilian Mining | Expo & Congress

PROMOTOR IBRAM

Tel.: (31) 2626-8036

ATENDIMENTO AO EXPOSITO

exposibram@hy-in.com.br

Tel.: (21) 98082-0100

6.1 CRONOGRAMA DE MONTAGEM

| CRONOGRAMA DE MONTAGEM | | | | |
|------------------------|---------------|--------------------------------------|----------------------------------------------|--------------------|
| DIA | DIA DA SEMANA | LOCAL | ATIVIDADE | HORÁRIO |
| 31/08/2024 | sabado | Nível 3 - Externa Coberta | Descarregamento do material | 20h às 0h00 |
| 01/08/2024 | Domingo | Nível 3 - Externa Coberta | Marcação de Piso | 8h às 10h |
| | | Nível 3 - Externa Coberta | Montagem Tenda | 8h às 22h |
| 02/09/2024 | segunda | Nível 1 - Pavilhão | Marcação de Piso | 0h às 8h |
| | | Nível 3 - Externa Coberta | Montagem Tenda | 8h às 22h |
| 03/09/2024 | Terça | Nível 1 - Pavilhão | Marcação de Piso | 8h às 14h |
| | | Nível 1 - Pavilhão | Entrada de Equipamentos de grande porte. | 14h às 20h |
| | | Nível 2 - Foyer Exposição | Marcação de Piso | 18h às 20h |
| | | Nível 3 - Externa Coberta | Montagem Tenda | 8h às 22h |
| | | Nível 3 - Área Externa | Marcação de Piso | 8h às 14h |
| | | Nível 3 - Área Externa | Entrada de Equipamentos de grande porte. | 14h às 20h |
| 04/09/2024 | Quarta | Nível 1 - Pavilhão | Montagem | 8h às 22h |
| | | Nível 2 - Foyer Exposição | Marcação de Piso | 8h às 14h |
| | | Nível 3 - Externa Coberta | Montagem Tenda | 8h às 14h |
| | | Nível 3 - Externa Coberta | Entrada de Equipamentos de grande porte. | 8h às 14h |
| | | Nível 3 - Externa Coberta | Montagem Estandes | 14h às 22h |
| | | Nível 2 - Foyer Exposição | Montagem | 14h às 22h |
| | | Nível 3 - Área Externa | Montagem | 8h às 22h |
| 05/09/2024 | Quinta | Nível 1 - Pavilhão | Montagem | 8h às 22h |
| | | Nível 2 - Foyer Exposição | Montagem | 8h às 22h |
| | | Nível 3 - Externa Coberta | Montagem Tenda | 8h às 22h |
| | | Nível 3 - Externa Coberta | Montagem Estandes | 8h às 22h |
| | | Nível 3 - Área Externa | Montagem | 8h às 22h |
| | | Nível 1 - Foyer Congresso | Montagem | 8h às 22h |
| | | Nível 1 - Arena Multiuso | Montagem | 8h às 22h |
| | | Nível 3 - Credenciamentos | Montagem | 8h às 22h |
| 06/09/2024 | Sexta | Nível 1 - Pavilhão | Montagem | 8h às 22h |
| | | Nível 2 - Foyer Exposição | Montagem | 8h às 22h |
| | | Nível 3 - Externa Coberta | Montagem Tenda | 8h às 22h |
| | | Nível 3 - Externa Coberta | Montagem Estandes | 8h às 22h |
| | | Nível 3 - Área Externa | Montagem | 8h às 22h |
| | | Nível 1 - Foyer Congresso | Montagem | 8h às 22h |
| | | Nível 1 - Arena Multiuso | Montagem | 8h às 22h |
| | | Nível 1 - Salas de Apoio e Auditório | Montagem | 8h às 22h |
| | | Nível 3 - Credenciamentos | Montagem | 8h às 22h |
| 07/09/2024 | Sábado | Nível 1 - Pavilhão | Montagem | 8h às 18h |
| | | Nível 2 - Foyer Exposição | Montagem | 8h às 18h |
| | | Nível 3 - Externa Coberta | Montagem Tenda | 8h às 18h |
| | | Nível 3 - Externa Coberta | Montagem Estandes | 8h às 18h |
| | | Nível 3 - Área Externa | Montagem | 8h às 18h |
| | | Nível 1 - Foyer Congresso | Entrada de Equipamentos | 8h às 18h |
| | | Nível 1 - Arena Multiuso | Entrada de Equipamentos | 8h às 18h |
| | | Nível 1 - Salas de Apoio e Auditório | Entrada de Equipamentos | 8h às 18h |
| | | Nível 2 - Salas de Palestras | Montagem | 8h às 18h |
| | | Nível 3 - Credenciamentos | Entrada de Equipamentos | 8h às 18h |
| | | Todos os níveis | Colocação de Carpete | 18h às 24h |
| | | | | Nível 1 - Pavilhão |
| | | Nível 2 - Foyer Exposição | Entrada Expositor (Decoração e Equipamentos) | 8h às 18h |
| | | Nível 3 - Externa Coberta | Entrada Expositor (Decoração e Equipamentos) | 8h às 18h |
| | | Nível 3 - Área Externa | Entrada Expositor (Decoração e Equipamentos) | 8h às 18h |



EXPOSIBRAM2024

Mineração do Brasil | Expo & Congresso
Brazilian Mining | Expo & Congress

PROMOTOR IBRAM

Tel.: (31) 2626-8036

ATENDIMENTO AO EXPOSITO

exposibram@hy-in.com.br

Tel.: (21) 98082-0100

| | | | | |
|-------------|-------------------------------|--------------------------------------|----------------------------------------|--------------|
| 08/09/2024 | Domingo | Nível 1 - Foyer Congresso | Teste Equipamentos | 8h às 18h |
| | | Nível 1 - Arena Multiuso | Teste Equipamentos | 8h às 18h |
| | | Nível 1 - Salas de Apoio e Auditório | Teste Equipamentos | 8h às 18h |
| | | Nível 2 - Salas de Palestras | Entrada de Equipamentos e testes | 8h às 18h |
| | | Nível 3 - Credenciamentos | Teste Equipamentos e Banco de Dados | 8h às 18h |
| | | Todos os níveis | Colocação de Carpete | 8h às 20h |
| | | Restaurante | Montagem | 8h às 18h |
| | | Todos os níveis | Ajustes finais | 18h às 24h |
| 09/09/2024 | Segunda | Todos os níveis | Ajustes finais | 0h às 7h |
| | | Congresso | Manutenção e Reposição | 7h às 9h |
| | | Credenciamento Congresso | Abertura | 9h |
| | | Congresso | Realização | 16h às 19h30 |
| | | Exposição | Manutenção e Reposição | 8h às 12h |
| | | Credenciamento Exposição | Abertura | 12h |
| | | Exposição | Realização | 13h às 21h |
| | | Palestras Técnicas | Manutenção e Reposição | 8h às 12h |
| | | Palestras Técnicas | Realização | 13h às 21h |
| | | Restaurante | Exclusivo IBRAM | 12h às 14h |
| 10/09/2024 | Terça | Congresso | Manutenção e Reposição | 7h às 8h |
| | | Credenciamento Congresso | Abertura | 8h |
| | | Congresso | Realização | 9h às 18h |
| | | Exposição | Manutenção e Reposição | 8h às 12h |
| | | Credenciamento Exposição | Abertura | 12h |
| | | Exposição | Realização | 13h às 21h |
| | | Palestras Técnicas | Manutenção e Reposição | 8h às 12h |
| | | Palestras Técnicas | Realização | 13h às 21h |
| | | Credenciamento Rodada de Negócios | Abertura | 7h |
| | | Rodada de Negócios | Realização | 8h às 18h |
| Restaurante | Exclusivo Congresista e IBRAM | 12h às 14h | | |
| 11/09/2024 | Quarta | Congresso | Manutenção e Reposição | 7h às 8h |
| | | Credenciamento Congresso | Abertura | 8h |
| | | Congresso | Realização | 9h às 18h |
| | | Exposição | Manutenção e Reposição | 8h às 12h |
| | | Credenciamento Exposição | Abertura | 12h |
| | | Exposição | Realização | 13h às 21h |
| | | Palestras Técnicas | Manutenção e Reposição | 8h às 12h |
| | | Palestras Técnicas | Realização | 13h às 21h |
| | | Credenciamento Rodada de Negócios | Abertura | 7h |
| | | Rodada de Negócios | Realização | 8h às 18h |
| Restaurante | Exclusivo Congresista e IBRAM | 12h às 14h | | |
| 12/09/2024 | Quinta | Congresso | Manutenção e Reposição | 7h às 8h |
| | | Credenciamento Congresso | Abertura | 8h |
| | | Congresso | Realização | 9h às 17h |
| | | Exposição | Manutenção e Reposição | 8h às 12h |
| | | Credenciamento Exposição | Abertura | 12h |
| | | Exposição | Realização | 13h às 21h |
| | | Palestras Técnicas | Manutenção e Reposição | 8h às 12h |
| | | Palestras Técnicas | Realização | 13h às 21h |
| | | Restaurante | Exclusivo Congresista e IBRAM | 12h às 14h |
| | | Congresso | Retirada de Equipamentos e Desmontagem | 18h às 24h |
| Exposição | Retirada de Equipamentos | 21h às 24h | | |
| 13/09/2024 | Sexta | Nível 1 - Pavilhão | Desmontagem | 8h às 22h |
| | | Nível 1 - Área Congresso | Desmontagem | 8h às 22h |
| | | Nível 1 - Área Congresso | Limpeza | 8h às 14h |
| | | Nível 2 - Foyer Exposição | Desmontagem | 8h às 22h |
| | | Nível 2 - Foyer Exposição | Limpeza | 8h às 14h |
| | | Nível 3 - Área Externa | Desmontagem | 14h às 22h |

EXPOSIBRAM2024

 Mineração do Brasil | Expo & Congresso
 Brazilian Mining | Expo & Congress

PROMOTOR IBRAM

Tel.: (31) 2626-8036

ATENDIMENTO AO EXPOSITO

exposibram@hy-in.com.br

Tel.: (21) 98082-0100

| | | | | |
|------------|---------|---------------------------|----------------------|------------|
| | | Nível 3 - Credenciamentos | Desmontagem | 0h às 22h |
| 14/09/2024 | Sábado | Nível 1 - Pavilhão | Desmontagem | 8h às 22h |
| | | Nível 2 - Foyer Exposição | Desmontagem | 8h às 14h |
| | | Nível 2 - Foyer Exposição | Limpeza | 14h às 22h |
| | | Nível 3 - Área Externa | Desmontagem | 8h às 22h |
| | | Nível 3 - Credenciamentos | Desmontagem | 8h às 14h |
| | | Nível 3 - Credenciamentos | Limpeza | 14h às 22h |
| 15/09/2024 | Domingo | Nível 1 - Pavilhão | Limpeza | 8h às 18h |
| | | Nível 3 - Área Externa | Limpeza e Manutenção | 8h às 18h |

6.2 Expositores que optaram por Área Livre ou Área Externa

É de livre escolha do Expositor a empresa montadora a ser contratada para montagem, decoração, manutenção e desmontagem de seu estande.

O Expositor não deve deixar para os últimos dias a definição da contratação da montadora, evitando assim riscos de custos elevados e de baixa qualidade dos serviços prestados. Recomendamos que se estabeleça entre as partes um Termo de Assistência para o período de realização do Evento, com multas para eventuais atrasos e falhas nos serviços.

O projeto do estande deverá ser aprovado pela HY-IN, conforme condições estabelecidas neste manual. É obrigatória a montagem de piso elevado em madeira com 10 cm de altura, paredes divisórias, iluminação e identificação de estande. São terminantemente proibidas quaisquer construções em alvenaria ou similares. Nenhuma montagem poderá ser feita diretamente no piso do Expominas, devendo haver sempre forração sob a montagem para proteção do piso. O estande que dispuser de frente para duas ou mais ruas deverá possuir vitrines e/ou uma programação visual mínima, que mantenha a unidade visual do conjunto do evento e evitar grandes paredes nos corredores.

Caberá também ao Expositor realizar o acabamento nas paredes de fundo, laterais e vista superior entre estandes vizinhos e com visão do mezanino do pavilhão.

Os estandes que expuserem equipamentos de grande porte, seja na área interna ou externa, deverão inserir a implantação destes equipamentos no projeto enviado para aprovação. É necessário considerar qualquer projeção que o equipamento tenha, para bom entendimento e análise da ocupação efetiva do espaço de cada Expositor.

Fica entendido que são de responsabilidade do Expositor e sua montadora todas as obrigações trabalhistas, legais e todo e qualquer acidente que sejam causados a partir de sua presença, de seus funcionários ou de qualquer outra pessoa que esteja desenvolvendo algum serviço no estande, cabendo-lhes indenizar e recompor todos os danos ao Pavilhão, ao Promotor e/ou a terceiros. Portanto é



EXPOSIBRAM2024

Mineração do Brasil | Expo & Congresso
Brazilian Mining | Expo & Congress

PROMOTOR IBRAM

Tel.: (31) 2626-8036

ATENDIMENTO AO EXPOSITOR

exposibram@hy-in.com.br

Tel.: (21) 98082-0100

recomendada a contratação de seguro de responsabilidade civil para cobertura destes riscos.



IMPORTANTE: A contratação da empresa montadora ou produtora do estande não isenta o Expositor de responsabilidade quanto ao cumprimento integral do presente manual.

6.3 Montagem na área externa

Todos os procedimentos de estandes do tipo Área Livre (interna) deverão ser observados na área externa coberta e descoberta, inclusive o pagamento das taxas obrigatórias de formulários. A ocupação vertical e horizontal do espaço tem limites específicos, conforme tabela no item Regras de Altura e Piso. Para cálculo do valor da Taxa de Montagem e Desmontagem, deverá ser considerada a área externa total locada.

O limite para ocupação com montagem de área construída com cobertura na ÁREA EXTERNA DESCOBERTA é de até 50% da área total. O projeto com a ocupação total do espaço (área coberta e equipamentos) deverá ser enviado para aprovação da HY-IN, indicando as medidas cotadas no sistema do expositor, conforme instrução no *item 6.4 – Aprovação do projeto*. Não será permitida a instalação de qualquer elemento acima dos limites horizontal e vertical previstos para o estande.

O piso do Expominas na área externa descoberta é irregular e caberá ao Expositor fazer o nivelamento do terreno, caso necessário, em função do seu projeto de montagem.

No caso de uso de tendas ou outros elementos que precisem de fixação, não podem ser feitos furos no asfalto. Sugerimos que sejam utilizados contrapesos. No caso de qualquer dano ao calçamento, será feita cobrança imediata ao Expositor, com envio de boleto de cobrança pelo IBRAM. Isto também se aplica para furos que o Expositor ou sua montadora façam no piso do local para fixação de suas estruturas.

Não há possibilidade de instalação hidráulica na área externa coberta ou descoberta.

6.4 Montagem de estande com piso superior (mezanino)

Será permitida a montagem de estande com piso superior (mezanino) para Expositores com áreas térreas iguais ou superiores a 70m², tanto no Pavilhão quanto na Área Externa e Foyer, com atenção a capacidade de carga do piso de cada nível. **O Expositor deverá providenciar o pagamento do valor da área do mezanino ao IBRAM**, em parcela única, que será cobrada ao mesmo valor do



EXPOSIBRAM2024

Mineração do Brasil | Expo & Congresso
Brazilian Mining | Expo & Congress

PROMOTOR IBRAM

Tel.: (31) 2626-8036

ATENDIMENTO AO EXPOSITO

exposibram@hy-in.com.br

Tel.: (21) 98082-0100

piso térreo. A formalização da contratação será realizada através de adendo ao contrato da área principal junto à área comercial da **HY-IN**.



IMPORTANTE: A área máxima do piso superior é de 40% da área térrea. Não será permitido o uso de painéis de vidro no piso superior, somente acrílico, policarbonato e/ou material similar.

Por determinação do Corpo de Bombeiros Militar de Minas Gerais, através da normativa - **CBMMG IT 33** - reproduzida abaixo, as construções temporárias de estruturas de mezanino devem obedecer às regras:

H. 1.5 – Os espaços vazios abaixo das estruturas provisórias destinadas ao público, tais como arquibancadas, camarotes e instalações similares deverão atender às seguintes prescrições:

- a) deverão ser mantidos limpos, livres de material combustível, sendo proibida qualquer forma de cocção naquele espaço;
- b) não poderão ser utilizados como áreas úteis, depósitos de materiais combustíveis e/ou não combustíveis, comércio, instalações sanitárias e outros, devendo permanecer com isolamento e ser acessado somente por pessoas autorizadas;
- c) não poderão ser utilizados como área de concentração de público de qualquer tipo;
- d) não poderão ser utilizados como rota de fuga público do evento.

H.1.5.1 – É admitida a montagem de estruturas provisórias com mais de um pavimento, desde que haja recuo nos níveis superiores, evitando-se a utilização dos espaços vazios sob as estruturas, como descrito no item H.1.5.

O Expositor deverá seguir os seguintes passos para ter a construção do segundo piso aprovado:

- a. Submeter a HY-IN, pelo sistema do expositor, projeto com a intenção de construir um segundo piso no estande e indicar a área total do segundo piso em m². Caso tenha dúvidas, consulte a área de projetos ou o CAEX da HY-IN.
- b. A HY-IN irá checar a proporção da área e irão então efetuar a cobrança do total a ser pago pela área do segundo piso, referente a aumento de área útil. O pagamento, deverá ser feito ao IBRAM em parcela única.
- c. Depois do pagamento da área do mezanino, o projeto do estande deverá ser enviado para a HY-IN para aprovação final, indicando claramente na planta baixa a área (m²) do segundo piso conforme pago e de acordo com os limites de altura e taxa de carga de piso previstos neste Manual.



EXPOSIBRAM2024

Mineração do Brasil | Expo & Congresso
Brazilian Mining | Expo & Congress

PROMOTOR IBRAM

Tel.: (31) 2626-8036

ATENDIMENTO AO EXPOSITO

exposibram@hy-in.com.br

Tel.: (21) 98082-0100

Lembramos ainda que o pagamento da taxa de montagem e desmontagem também deverá ser feito para a área do piso superior.

O projeto estrutural deverá estar de acordo com as normas da Associação Brasileira de Normas Técnicas – ABNT e deverá obrigatoriamente expressar a capacidade máxima de pessoas permitida no mezanino, logo no início da escada que liga o piso térreo ao piso superior.

As bases estruturais deverão ser do mesmo material especificado no projeto, posicionadas diretamente sobre o piso do Pavilhão. A estrutura deverá estar dimensionada de acordo com os cálculos de capacidade por m², obedecendo à planilha de cálculo de capacidade de carga. O piso do mezanino deverá ser compatível à carga estabelecida na planilha de cálculo de carga.



IMPORTANTE: O projeto do estande com piso superior deverá estar acompanhado de cálculos estruturais e de capacidade de carga (considerar peso de pessoas e equipamentos) e de todos os documentos complementares, além de ser assinado por engenheiro registrado no CREA-MG, com a apresentação da respectiva ART (Anotação de Responsabilidade Técnica) do projeto e execução recolhida a favor do CREA-MG e da carteira do CREA do responsável.

6.5 Aprovação do projeto

A construção e/ou montagem de qualquer decoração só poderá ser iniciada após aprovação formal do respectivo projeto pela HY-IN e cumprimento dos procedimentos obrigatórios.

Para a aprovação do projeto, a HY-IN deverá receber os mesmos até o dia 02/08/2024, em arquivos JPEG ou PDF de até 500Kb, todos os dados que permitam verificar se o projeto está de acordo com as exigências deste Manual, preferencialmente num único arquivo em pdf com todos os itens.

A devolutiva de aprovação do projeto por parte da HY-IN, será dada em até 5 (cinco) dias úteis, dependendo da complexidade do projeto, lembrando que os projetos são avaliados por ordem de recebimento.

Deverá ser feito o upload no sistema do expositor dos seguintes documentos:

- **Planta Baixa cotada (medidas) indicando a localização do quadro disjuntor, pontos de instalação elétrica, hidráulica e a rampa de acessibilidade;**
- **Elevação ou perspectiva (frontais, laterais e piso) com indicação de todas as alturas (piso, divisa com vizinhos e altura máxima do estande);**
- **Memorial descritivo da execução, incluindo a previsão estimada de kvas e pontos de hidráulica e os dados do profissional habilitado que assina o projeto.**



EXPOSIBRAM2024

Mineração do Brasil | Expo & Congresso
Brazilian Mining | Expo & Congress

PROMOTOR IBRAM

Tel.: (31) 2626-8036

ATENDIMENTO AO EXPOSITOR

exposibram@hy-in.com.br

Tel.: (21) 98082-0100

- **ART (Anotação de Responsabilidade Técnica) ou RRT (Registro de Responsabilidade Técnica), ou TRT (Termo de Responsabilidade Técnica) com a atividade técnica correspondente a execução, projeto e instalações elétricas ORIGINAIS**
- **Comprovante de pagamento da RRT, ART ou TRT;**
- **Cópia da carteira profissional do conselho de quem assina o projeto e execução.**
- **F2 - Termo de Responsabilidade, datados e assinados pelo expositor e Montadora;**
- **F11 - Equipamentos de grande porte**



Caso o projeto tenha mezanino, se atentar às exigências do item 6.3.

É proibida a instalação de qualquer aparelho de ar condicionado nos estandes. Item 6.11

O projeto, uma vez aprovado, ficará de posse da HY-IN à disposição dos órgãos fiscalizadores.

A verificação de qualquer irregularidade na montagem será imediatamente comunicada ao Expositor e a HY-IN tomará as medidas cabíveis, inclusive a sustação da construção indevida e sua demolição, sendo os custos debitados ao Expositor faltoso, sem prejuízo de outras sanções.

De acordo com a legislação que rege o Conselho Regional de Engenharia e Agronomia – CREA e o Conselho Regional de Arquitetura e Urbanismo - CAU, **todos os projetos e/ou montagens de estandes em eventos necessitam ter um responsável técnico, devidamente registrado no CREA ou CAU**, sendo que o CREA exige que o responsável técnico esteja registrado no CREA do estado em que a obra ou serviço for executado. Deverão ser providenciados o registro e pagamento da ART e/ou RRT.

No caso de apresentar ART do CREA, as empresas montadoras de outros estados deverão providenciar registro no CREA-MG ou requerer o visto no registro de outra Região, indicando profissional para assumir a responsabilidade técnica pelos serviços a serem realizados, providenciando, também, a respectiva Anotação de Responsabilidade Técnica – ART.

Mais informações:

CREA-MG

Av. Álvares Cabral, 1.600 – Santo Agostinho

CEP: 30.170.001 - Belo Horizonte - MG

Tel.: 31-3299 8700

Site: www.crea-mg.org.br | e-mail: informacoes@crea-mg.org.br



EXPOSIBRAM2024

Mineração do Brasil | Expo & Congresso
Brazilian Mining | Expo & Congress

PROMOTOR IBRAM

Tel.: (31) 2626-8036

ATENDIMENTO AO EXPOSITO

exposibram@hy-in.com.br

Tel.: (21) 98082-0100

CAU MG

Av. Getúlio Vargas, 447/11º - Funcionários
 CEP 30112-020 - Belo Horizonte – MG
 Tel.: 31- 2519 0950
 site: www.caumg.gov.br
 e-mail: atendimento@caumg.gov.br

Exemplos de Atividade Técnica em ART e RRT

1ª Via - CONTRATADO

Anotação de Responsabilidade Técnica - ART
 Lei nº 6.496, de 7 de dezembro de 1977

CREA-RJ

ART de Obra ou Serviço

Conselho Regional de Engenharia e Agronomia do Rio de Janeiro

INICIAL

4. Atividade técnica

| | Quantidade | Unidade | Pavimento |
|-----------------------------|------------|---------|-----------|
| 27 - EXECUCAO DE INSTALACAO | 70.00 | m2 | 1 |
| 28 - EXECUCAO DE MONTAGEM | | | |
| 49 - PROJETO | | | |
| 73 - OUTROS | | | |
| 41 - EDIFICACAO COMERCIAL | | | |
| 67 - ESTRUTURA | | | |
| 204 - MADEIRA | | | |

 **CAU/BR** Conselho de Arquitetura e Urbanismo do Brasil

Registro de Responsabilidade Técnica - RRT

RRT

3.1.2 Atividade(s) Técnica(s)

| | |
|-------------------------------------------------------------------------------|---------------------------|
| Grupo: EXECUÇÃO | Quantidade: 110,00 |
| Atividade: 2.1.3 - Execução de edifício efêmero ou instalações efêmeras | Unidade: metro quadrado |
| Grupo: EXECUÇÃO | Quantidade: 34,00 |
| Atividade: 2.5.7 - Execução de instalações elétricas prediais de baixa tensão | Unidade: quilovolt-ampère |

 **CAU/BR** Conselho de Arquitetura e Urbanismo do Brasil

Registro de Responsabilidade Técnica - RRT

RRT

3.1.2 Atividade(s) Técnica(s)

| | |
|-------------------------------------------------------------------------------|-------------------------|
| Grupo: PROJETO | Quantidade: 20,00 |
| Atividade: 1.1.4 - Projeto de edifício efêmero ou instalações efêmeras | Unidade: metro quadrado |
| Grupo: PROJETO | Quantidade: 20,00 |
| Atividade: 1.5.7 - Projeto de instalações elétricas prediais de baixa tensão | Unidade: metro quadrado |
| Grupo: EXECUÇÃO | Quantidade: 20,00 |
| Atividade: 2.1.3 - Execução de edifício efêmero ou instalações efêmeras | Unidade: metro quadrado |
| Grupo: EXECUÇÃO | Quantidade: 20,00 |
| Atividade: 2.5.7 - Execução de instalações elétricas prediais de baixa tensão | Unidade: metro quadrado |



EXPOSIBRAM 2024

Mineração do Brasil | Expo & Congresso
 Brazilian Mining | Expo & Congress

PROMOTOR IBRAM
 Tel.: (31) 2626-8036

ATENDIMENTO AO EXPOSITO
exposibram@hy-in.com.br
 Tel.: (21) 98082-0100

6.6 Regras de altura , piso e fechamento de perímetro

ALTURA

A altura mínima das paredes em divisa com vizinho deverá ser de 3m a partir do piso do local do evento, **exceto nos locais com restrição de altura, tais como estandes que serão construídos embaixo do mezanino existente no Expominas, que deverão ter o máximo 2,30 de altura.** Qualquer elemento construtivo acima de 3m de altura deverá estar bem acabado para não comprometer a apresentação do estande vizinho.

| Localização e formato do estande | Altura Máxima em metros |
|-----------------------------------------------------------------------------------------------------------------------------------------------------------------------------------------------------------------------------------|-------------------------|
| Nível 1- Pavilhão – Estandes embaixo do mezanino | 2,30 |
| Nível 1- Pavilhão – Estandes em Ilha | 7,00 |
| Nível 1- Pavilhão – Estandes em ponta de ilha, esquina e box (<i>entende-se como estande box aqueles que possuem vizinho em três dos seus 4 lados, tendo apenas circulação em sua parte frontal</i>) * | 5,50 |
| Nível 1 e 2- Foyer e Tenda (externa coberta) – Estandes em Ilha* | 5,50 |
| Nível 1 e 2- Foyer e Tenda (externa coberta)– Estandes em ponta de ilha, esquina e box (<i>entende-se como estande box aqueles que possuem vizinho em três dos seus 4 lados, tendo apenas circulação em sua parte frontal</i>)* | 4,50 |
| Área Externa sem Cobertura | 7,00 |

PISO

É obrigatória a montagem de piso elevado, com no mínimo 10 cm de altura.

Para pisos elevados que não sejam em madeira, o mesmo deverá ter proteção no contato com o piso do pavilhão para não danificar com marcas ou ferrugem.

Não serão aceitos pisos que ultrapassem a medida limite da área demarcada em mais de 0,4cm.

Nota: Exceção para os estandes montados dentro das salas do Nível 1 – Pavilhão e estandes com no máximo de 6m².

FECHAMENTO DE PERÍMETRO



EXPOSIBRAM 2024

Mineração do Brasil | Expo & Congresso
Brazilian Mining | Expo & Congress

PROMOTOR IBRAM
Tel.: (31) 2626-8036

ATENDIMENTO AO EXPOSITO
exposibram@hy-in.com.br
Tel.: (21) 98082-0100

Os estandes com montagem Área Livre acima de 50m² poderão fechar seu perímetro até limite de 50%, permitindo acessos para circulação e visibilidade. Estandes menores não se aplicam a essa regra e deverão ter seu perímetro aberto na totalidade.

As áreas de atendimento e interação com o público (balcões, totens, instagramáveis) deverão estar dentro do estande e ter no mínimo 1,0m de recuo da rua.

Exemplos de fechamento de perímetro por tipo de estande:

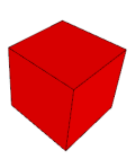
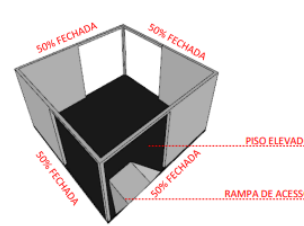
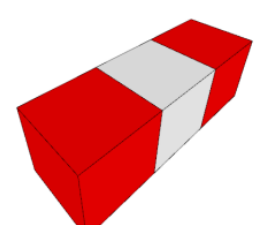
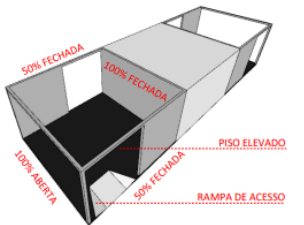
| | |
|----------------------------------------------------------------------------------------------------------------------------------------------------|---------------------------------------------------------------------------------------------------------------------------------------------------------------------------------------------------------------------------------------------------------------------------------------------------------------------------------------------------------------------------------------------------------------------------------------------------------|
| <h3>ILHA</h3>  <p>POSIÇÃO DO ESTANDE POR TIPOLOGIA</p> | <p>ESTANDES A PARTIR DE 50m²: FECHAMENTO ATÉ 50% DO PERÍMETRO</p> <p>ALTURAS: NÍVEL 1 – PAVILHÃO: ATÉ 7m NÍVEL 2 – FOYER e TENDA (EXTERNA COBERTA): ATÉ 5,50m (ESTANDES ABAIXO DO MEZANINO: ATÉ 2,30m) ÁREA EXTERNA SEM COBERTURA – ATÉ 7m</p> <p>PISO: PISO ELEVADO 10cm COM RAMPA DE ACESSO</p>  <p>EXEMPLO DE ABERTURA</p> |
| <h3>PONTA DE ILHA</h3>  <p>POSIÇÃO DO ESTANDE POR TIPOLOGIA</p> | <p>ESTANDES A PARTIR DE 50m²: FECHAMENTO ATÉ 50% DO PERÍMETRO</p> <p>ALTURAS: NÍVEL 1 – PAVILHÃO: ATÉ 5,50m NÍVEL 2 – FOYER e TENDA (EXTERNA COBERTA): ATÉ 4,50m (ESTANDES ABAIXO DO MEZANINO: ATÉ 2,30m) ÁREA EXTERNA SEM COBERTURA – ATÉ 7m</p> <p>PISO: PISO ELEVADO 10cm COM RAMPA DE ACESSO</p>  <p>EXEMPLO DE ABERTURA</p> |



EXPOSIBRAM 2024

Mineração do Brasil | Expo & Congresso
Brazilian Mining | Expo & Congress

PROMOTOR IBRAM

Tel.: (31) 2626-8036

ATENDIMENTO AO EXPOSITO

exposibram@hy-in.com.br

Tel.: (21) 98082-0100

ESQUINA

ESTANDES A PARTIR DE 50m²:
FECHAMENTO ATÉ 50% DO PERÍMETRO

ALTURAS:
NÍVEL 1 – PAVILHÃO: ATÉ 5,50m
NÍVEL 2 – FOYER e TENDA (EXTERNA COBERTA): ATÉ 4,50m
(ESTANDES ABAIXO DO MEZANINO: ATÉ 2,30m)
ÁREA EXTERNA SEM COBERTURA – ATÉ 7m

PISO:
PISO ELEVADO 10cm COM RAMPA DE ACESSO

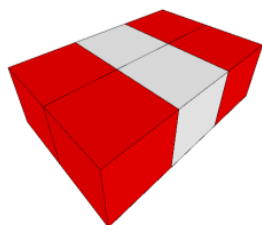

POSIÇÃO DO ESTANDE POR TIPOLOGIA

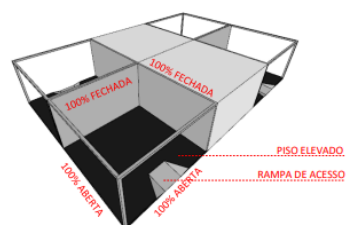

EXEMPLO DE ABERTURA

BOX

ALTURAS:
NÍVEL 1 – PAVILHÃO: ATÉ 5,50m
NÍVEL 2 – FOYER e TENDA (EXTERNA COBERTA): ATÉ 4,50m
(ESTANDES ABAIXO DO MEZANINO: ATÉ 2,30m)
ÁREA EXTERNA SEM COBERTURA – ATÉ 7m

PISO:
PISO ELEVADO 10cm COM RAMPA DE ACESSO

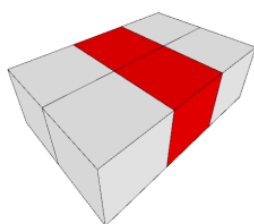

POSIÇÃO DO ESTANDE POR TIPOLOGIA

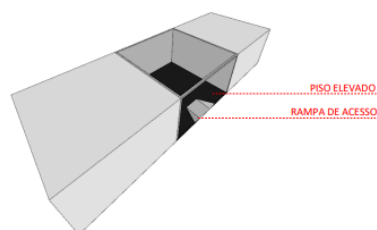

EXEMPLO DE ABERTURA



EXPOSIBRAM 2024

Mineração do Brasil | Expo & Congresso
Brazilian Mining | Expo & Congress

PROMOTOR IBRAM
Tel.: (31) 2626-8036

ATENDIMENTO AO EXPOSITO
exposibram@hy-in.com.br
Tel.: (21) 98082-0100

6.7 Rampas de acesso para pessoa com deficiência

Sendo obrigatório o uso de piso elevado, torna-se obrigatório o uso de rampa de acessibilidade, com no mínimo 1m de largura e 1m de profundidade, conforme orienta as normas da ABNT NBR 9050 e modelo abaixo.

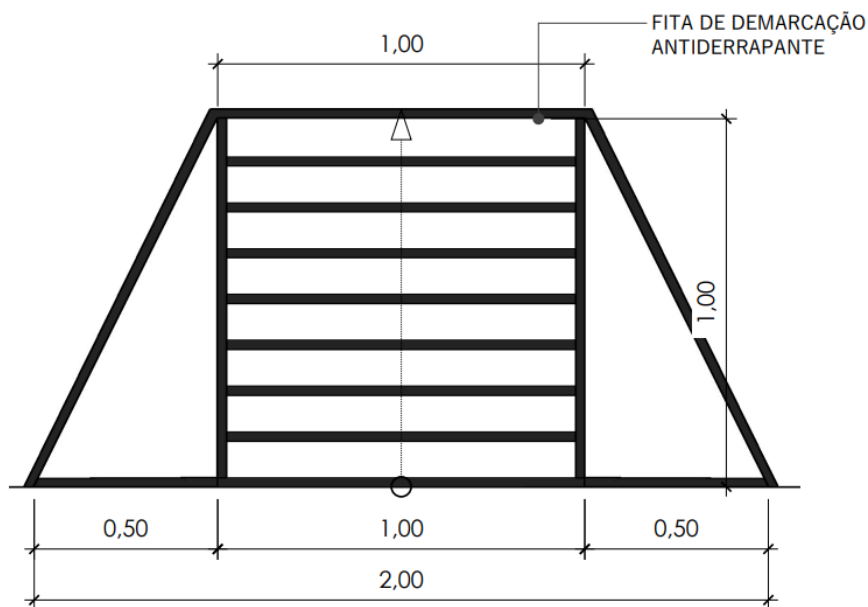

01 Planta Baixa - Rampa de Acesso
Escala: 1/15

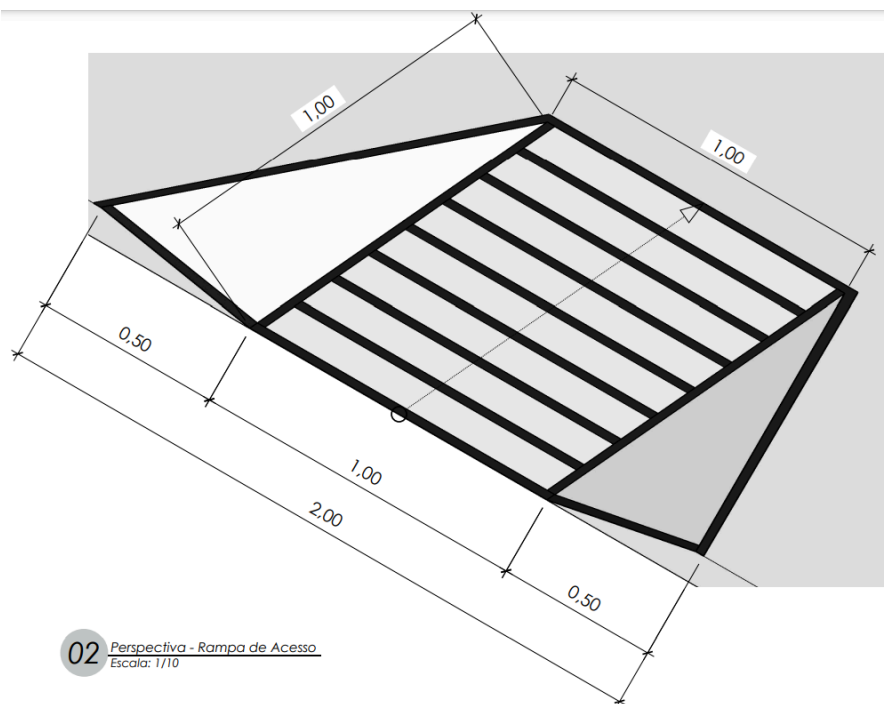

02 Perspectiva - Rampa de Acesso
Escala: 1/10



EXPOSIBRAM 2024

Mineração do Brasil | Expo & Congresso
Brazilian Mining | Expo & Congress

PROMOTOR IBRAM
Tel.: (31) 2626-8036

ATENDIMENTO AO EXPOSITIVO
exposibram@hy-in.com.br
Tel.: (21) 98082-0100

6.8 Paredes de vidro

A altura máxima para paredes montadas com painéis de vidro simples é de 3,50m e deverão conter sinalização de segurança. Acima desta altura, somente serão permitidas paredes montadas com painéis de vidro que contenham a aplicação da película de segurança tipo "insulfilm" ou paredes montadas com painéis de policarbonato, acrílico, vidro laminado ou temperado.

6.9 Projeção horizontal

A projeção horizontal de qualquer elemento da montagem, de produtos expostos, painéis de led, iluminação, projeção de imagem e instagramáveis deverá, obrigatoriamente, estar contida nos limites da área do estande. Não serão permitidos quaisquer avanços sobre as vias de circulação, inclusive de partes de produtos ou equipamentos.

6.10 Limites de capacidade de cargas no pavilhão

Devem ser respeitados os limites de carga:

Nível 1 Pavilhão - 1.500Kgf/m²

Nível 1 Área Externa Coberta (Tenda) - 300Kgf/m²

Níveis 2 - Foyer - 300Kgf/m²

6.11 Uso de logomarca, logotipo, nome e sinais

O uso de logomarca somente poderá ser feito nas fachadas voltadas para frente das ruas de circulação. É proibida a utilização de logomarcas distintas nas fachadas sem autorização prévia do IBRAM. Somente poderão ser inseridas logomarcas de empresas constantes no contrato de locação que figuram como Expositor.

6.12 Ação dos ventos

Sugerimos que por medida de segurança a estrutura de montagem dos estandes em área externa sejam reforçadas, especialmente na parte superior (elementos acima de 4,50m).



EXPOSIBRAM2024

Mineração do Brasil | Expo & Congresso
Brazilian Mining | Expo & Congress

PROMOTOR IBRAM
Tel.: (31) 2626-8036

ATENDIMENTO AO EXPOSITO
exposibram@hy-in.com.br
Tel.: (21) 98082-0100

6.13 Instalação de ar-condicionado

O Expominas é climatizado. Sendo assim, fica desde já terminantemente proibida a instalação de qualquer aparelho de ar condicionado nos estandes do nível 1 – pavilhão e tenda e nível 2 – foyer.

Exclusivamente os estandes da **área externa aberta** poderão ter ar condicionado.

6.14 Instalação elétrica

A energia elétrica oferecida durante a EXPOSIBRAM será de 220V trifásico, e o Expositor deve escolher uma opção ao preencher a solicitação no sistema de formulários online.

Os expositores deverão fazer a solicitação de energia elétrica para iluminação e alimentação dos spots, tomadas e equipamentos que serão utilizados no estande, através do Formulário 5, até 09/08/2024, com valor promocional ou até o dia 23/08/2024. Não haverá devolução de valor de KVA solicitado e pagos após 23/08/2024, já que será feita a contratação da demanda com base nos pedidos efetivados.

Caberá ao expositor complementar a instalação de distribuição no estande obedecendo às diretrizes da NBR 5410/90 – Instalações Elétricas em Baixa Tensão e prover a entrada da rede com disjuntores, em circuitos separados para tomadas e iluminação, colocando chave geral, com capacidade para suportar a carga de força solicitada em quadro metálico apropriado com porta. Este quadro deverá ficar em local de fácil acesso para eventuais vistorias da HY-IN ou do pessoal técnico do EXPOMINAS BH e demais órgãos fiscalizadores. Isso deve ser feito por profissionais eletricitas habilitados com curso básico e avançado alta tensão (AT), baixa tensão (BT) e SEP de acordo com a NR 10 Segurança e Instalação em Serviços em Eletricidade da portaria 3214 de 08 de junho 1978, atualizada em 30 de junho de 2019 do Ministério do Trabalho e Emprego, o qual deve cumprir todos os parâmetros legais da norma em questão.

O expositor se obriga também a:

- aterrar o estande, a partir do fio terra que se encontra junto ao ponto de entrada de energia, visando impedir eventuais choques elétricos.
- Instalar, a partir do ponto de força fornecido pelo locador, ramais trifásicos com neutro e terra, com cabos ou fios de cobre e isolamento anti-chamas e disjuntores ou chaves com fusíveis, em caixas apropriadas para proteção de sobrecargas nas linhas específicas;
- Instalar quadro geral de distribuição, com circuitos distintos, de iluminação e tomadas, todos com proteção específica;



EXPOSIBRAM2024

Mineração do Brasil | Expo & Congresso
Brazilian Mining | Expo & Congress

PROMOTOR IBRAM

Tel.: (31) 2626-8036

ATENDIMENTO AO EXPOSITO

exposibram@hy-in.com.br

Tel.: (21) 98082-0100

- Proceder à passagem de fios e cabos e à instalação de chaves e disjuntores com total observância das normas de segurança, constante da NBR;
- Ligar ao circuito terra às estruturas metálicas e quadros de distribuição;
- Instalar sob supervisão do locador, fios e cabos com isolamento compatível com a capacidade de carga elétrica utilizada, ligando-os somente aos pontos de força indicados nas plantas aprovadas pelos técnicos do locador, sendo vedado o uso de fios paralelos nos alimentadores gerais. Todos os circuitos deverão possuir condutores de proteção ligados diretamente ao circuito terra da instalação;
- Não permitir ligações diretas nas caixas do piso, ficando o acesso às mesmas, restrito única e exclusivamente ao pessoal técnico do locador.

Para calcular o número de KVA (KW) necessários para seu estande, o expositor deverá simplesmente somar os KW ou W indicados nas plaquetas dos equipamentos e da iluminação a serem utilizados, ou seguir a orientação de sua montadora. Também é possível consultar a tabela de consumo deste manual. É vetada ao expositor, qualquer ligação que represente consumo superior ao indicado e pago no formulário de energia. **Recomendamos que a demanda de energia seja avaliada por um técnico para evitar erros nos cálculos de consumo requerido.** O preenchimento incorreto do formulário ou a comprovação da utilização de carga elétrica acima do solicitado gerará a prática ostensiva de fiscalização e corte do aparelho que exceder a carga permitida, caso não haja mais disponibilidade de energia no pavilhão. Se ainda houver energia disponível, deverá ser providenciado o pagamento do consumo excedente. Durante o evento é feita inspeção da equipe técnica de instalações para verificação.



IMPORTANTE: A instalação elétrica deve permitir o desligamento das luzes do estande após o encerramento da exposição e religação no dia seguinte, devendo as cargas especiais, que eventualmente não possam ser desligadas, estar ligadas a circuitos independentes. O expositor que colocar em funcionamento equipamentos sensíveis às variações de voltagens deverá fazer uso de estabilizadores específicos para tal finalidade, seguindo a orientação técnica de cada equipamento. A instalação de quaisquer tipos de iluminação especial deverá estar fixada em estruturas compatíveis ao peso destes equipamentos e oferecer total segurança aos expositores, visitantes e ao evento.

As montadoras deverão fazer as instalações elétricas com cabo PP duplo isolamento em todas as instalações elétricas, sendo proibido o uso de fio paralelo.

NÃO HÁ MEDIÇÃO DE ENERGIA ATRAVÉS DE RELÓGIOS OU MULTÍMETROS.



EXPOSIBRAM 2024

Mineração do Brasil | Expo & Congresso
Brazilian Mining | Expo & Congress



PROMOTOR IBRAM
Tel.: (31) 2626-8036

ATENDIMENTO AO EXPOSITO
exposibram@hy-in.com.br
Tel.: (21) 98082-0100

A capacidade de energia que será consumida é estimada pelo expositor em conjunto com sua montadora com base nos equipamentos que estarão no estande disponíveis para uso. E é através da quantidade de equipamentos que estão no estande que são avaliadas pela equipe técnica instaladora as quantidades de kvas necessárias e em uso e funcionamento. Caso seja identificada uma quantidade maior de equipamentos que demandam mais energia do que o pedido em kva, poderá ocorrer cobranças de energia adicional.

6.15 Tabela de consumo

A tabela de consumo a seguir serve de base para cálculo de energia para Expositores e Montadoras:

Quadro Guia para consumo de KVA | KVA = KW = 1000W

| APARELHOS / EQUIPAMENTOS | CONSUMO |
|----------------------------------------|----------|
| Cafeteira elétrica caseira | 0,80 KVA |
| Cafeteira elétrica comercial | 4,50 KVA |
| Carregador de celular | 0,05 KVA |
| Choppeira | 2,00 KVA |
| Forno microondas | 1,20 KVA |
| Forno elétrico/Air Fryer 2000w | 2,00 KVA |
| Forno elétrico/ Air Fryer 3000w | 3,00 KVA |
| Freezer (horizontal ou vertical) | 0,50 KVA |
| Geladeira pequena/ frigobar | 0,30 KVA |
| Geladeira média | 0,50 KVA |
| Impressora | 0,25 KVA |
| Lâmpada de 100w refletora | 0,10 KVA |
| Lâmpada dicróica (halógena) – 55w | 0,05 KVA |
| Lâmpada fluorescente de 40w com reator | 0,05 KVA |
| Lâmpada HO (com reator) – 110w | 0,14 KVA |
| Lâmpada incandescente de 100w | 0,10 KVA |
| Lâmpada HQI 70w, com reator | 0,16 KVA |
| Lâmpada HQI 150w, com reator | 0,35 KVA |
| Lâmpada mista de 250w | 0,25 KVA |



EXPOSIBRAM2024

Mineração do Brasil | Expo & Congresso
Brazilian Mining | Expo & Congress

PROMOTOR IBRAM

Tel.: (31) 2626-8036

ATENDIMENTO AO EXPOSITO

exposibram@hy-in.com.br

Tel.: (21) 98082-0100

| | |
|--------------------------------|----------|
| Lâmpada mista/halógena de 500w | 0,50 KVA |
| Lâmpadas especiais de 1000w | 1,00 KVA |
| LED (cada placa) | 0,50 KVA |
| Computador ou notebook | 0,50 KVA |
| Tablet | 0,10 KVA |
| Totem interativo | 1,00 KVA |
| Televisão | 0,50 KVA |
| Ventilador/ Circulador | 0,10 KVA |

6.16 Instalação hidráulica

O Expositor que necessitar de ponto de água e/ou deságue deverá solicitar através do **sistema de formulários online**. **O local onde o ponto deverá ser instalado deve estar indicado na planta do estande**. Não será permitida a confecção de extensão em ponto de água e esgoto e instalação de sanitários nos estandes.



IMPORTANTE: Não há como atender ponto de hidráulica na área externa descoberta ou tenda, no nível 2 - Foyer ou no nível 3 – Secretaria, bem como de estruturas montadas dentro das Salas no Nível 1 – Pavilhão.

6.17 Instalação de ar comprimido

Não temos disponibilidade de ar comprimido.

6.18 Estrutura Aérea

Não é possível a utilização do teto ou treliças aéreas no Expominas para fixação ou apoio de estrutura suspensa dos estandes.

6.19 Acabamentos

Todo e qualquer componente de montagem executado no estande que oferecer visibilidade, tanto pelos estandes vizinhos quanto pelas vias de circulação, somente será permitido se o acabamento estiver na mesma qualidade da parte frontal do estande.



EXPOSIBRAM 2024

Mineração do Brasil | Expo & Congresso
Brazilian Mining | Expo & Congress

PROMOTOR IBRAM
Tel.: (31) 2626-8036

ATENDIMENTO AO EXPOSITO
exposibram@hy-in.com.br
Tel.: (21) 98082-0100

A parte superior do estande visível àqueles que estiverem nas partes mais altas de circulação do Expominas deverá ter acabamento em qualidade similar à parte frontal do estande, de forma a não comprometer a estética da exposição.

O estande que dispuser de frente para duas ou mais ruas deverá buscar a unidade visual do conjunto e colocar nas diversas fachadas programação visual, vitrines e outros elementos que contribuam para esta integração.

Na concepção do projeto do seu estande, procure valorizar sua participação no evento, não deixando paredes inteiramente cegas voltadas para as vias de circulação.

As estruturas para telas, TV e similares poderão ser montadas em metal ou madeira e deverão ter capacidade para suportar o dobro do peso dos equipamentos instalados. O acabamento deverá ter a mesma qualidade do restante do estande. A utilização de equipamentos sonoros está regulamentada no Capítulo Funcionamento da Exposição.

A aplicação de quaisquer luminosos à base de neon, freon ou outros tipos nos painéis frontais dos estandes junto às vias de circulação está proibida, exceto se forem fixados com proteção.

No caso das paredes na divisa com vizinho a parede toda deverá ter um bom acabamento.

A fiação elétrica deverá estar devidamente instalada, acabada, isolada e embutida.

São proibidas quaisquer construções em alvenaria ou similares.

6.20 Acesso para montagem dos estandes, colocação de produtos e manutenção

O Expominas estará disponível para trabalhos de montagem, manutenção e decoração nos dias e horários indicados no item 4.2 – Datas e Horários no evento. Verifique ainda condições específicas para acesso de Equipamento de Grande Porte, item 6.20.



IMPORTANTE:

O cumprimento de todos os procedimentos de aprovação do projeto, pagamento da taxa de montagem, pedido de energia e credenciamento dos montadores são condições indispensáveis para que seja permitido o ingresso no pavilhão para início dos trabalhos de montagem.

Haverá forte fiscalização das condições de segurança do trabalho e portanto não será permitida, sob nenhuma hipótese, a entrada dos montadores no pavilhão sem capacete, sem camisa e sem calçados apropriados, sendo proibido o uso de bermudas, saias, camisetas-regata, tênis, sandálias, tamancos e chinelos, bem como o trabalho de menores de idade.



EXPOSIBRAM 2024

Mineração do Brasil | Expo & Congresso
Brazilian Mining | Expo & Congress

PROMOTOR IBRAM

Tel.: (31) 2626-8036

ATENDIMENTO AO EXPOSITO

exposibram@hy-in.com.br

Tel.: (21) 98082-0100

Está proibida a entrada e permanência de pessoas sem crachá do evento durante os períodos de montagem, manutenção e desmontagem. A falta de crachá implicará na retirada imediata da pessoa do local do evento.

Não será permitido o acesso de menores de idade durante os períodos de montagem, manutenção e desmontagem, mesmo como acompanhantes, por questões de segurança, já que são horários para serviços que envolvem riscos.

Para acesso no período de manutenção será necessário crachá específico de manutenção, a ser solicitado no sistema online de formulários, no crachá de Prestador de Serviço.

Em caso de necessidade de contratar horas adicionais, a organização do evento deverá ser consultada com 24 horas de antecedência. Fica desde já entendido que qualquer solicitação de horários extras, além dos estipulados nos quadros acima, será de inteira responsabilidade do Expositor ou da montadora por ele contratada, que deverá arcar com todas as despesas junto à organização do evento. O pagamento é realizado em parcela única e à vista, junto à organização, no momento da solicitação.

6.21 Carga, descarga e circulação

O EXPOMINAS terceirizou a área das docas para uma empresa que organiza e faz gerência do espaço de docas, atuando com segurança e processos atualizados para a logística eficiente da área. Além das áreas de estacionamento, a EXPOLOG oferecerá aluguel de itens como carrinhos, empilhadeiras e carregadores, e locação de espaços para manuseio e depósito temporário.

- **Telefone:** +55 (31) 99089 9711
- **E-mail:** adailton@expologparking.com.br
contato@expologparking.com.br

O acesso ao local será pago gerando um valor de R\$ 45,00 a hora para caminhões e R\$ 25,00 para veículos de pequeno porte.

Atenção especial deverá ser feita por veículos altos, devendo haver consulta prévia para analisar se o mesmo passará pela porta do pavilhão.

Nos níveis 3 – Secretaria e Nível 2 – Foyer que tem piso em granito, não será permitido o acesso de empilhadeira e o acesso de carrinhos de carga, somente aqueles equipados com pneu de borracha, polipropileno ou poliuretano.

As equipes de entrega de materiais poderão usar credenciais provisórias somente para carga e descarga de produtos e de uso exclusivo dos funcionários ou contratados de empresas expositoras. Essas credenciais serão fornecidas na



EXPOSIBRAM 2024

Mineração do Brasil | Expo & Congresso
Brazilian Mining | Expo & Congress

PROMOTOR IBRAM

Tel.: (31) 2626-8036

ATENDIMENTO AO EXPOSITO

exposibram@hy-in.com.br

Tel.: (21) 98082-0100

entrada de serviço, pela equipe de vigilância do evento, no período de montagem e desmontagem, quando ocorrer a carga ou descarga e deverão ser devolvidas ao final da operação.

Toda operação de montagem deverá ser realizada dentro dos limites dos estandes. É terminantemente proibida a colocação de qualquer material promocional, produtos e estruturas de exposição fora dos limites dos estandes ou nas vias de circulação. Caso haja necessidade de deixar qualquer material temporariamente nas vias de circulação, deverá ser deixada uma área livre de 1m de largura em toda a extensão central da via, para circulação de carrinhos e passagem rápida de equipamentos de emergência, equipes de resgate, socorro, brigadas de incêndio e bombeiros.

Haverá uma empresa no local que poderá fazer o manuseio de cargas no local com carrinhos, paleteiras, empilhadeiras e munck, para facilidade dos Expositores no manuseio de suas cargas no local. A contratação é opcional. O Expositor poderá manusear as cargas com empresa de sua escolha. Os dados do fornecedor estarão na listagem de fornecedores que será publicada no site da Exposibram, na área do Expositor

6.22 Equipamentos de grande porte

São considerados equipamentos de grande porte e peso aqueles que possuem dimensões superiores a 2m de largura e 2m de altura ou acima de 2 toneladas.

O expositor que tiver um equipamento deste porte deverá preencher o formulário correspondente, disponível para download no sistema de formulários online, e deverá ainda sinalizar no projeto do estande a localização do equipamento ao enviá-lo para aprovação.

| | | | |
|----------|------------|-----------------------------------|-----------|
| Entrada | 03/09/2024 | Nível 1 – Pavilhão e Área Externa | 9h às 20h |
| | 04/09/2024 | Nível 2 – Foyer | 8h às 12h |
| Retirada | 14/09/2024 | Todos os níveis | 8h às 14h |

O acesso de empilhadeiras é proibido no nível 2 – Foyer.

A aprovação do projeto se dará com a informação da permissão da entrada do equipamento de grande porte.



EXPOSIBRAM2024

Mineração do Brasil | Expo & Congresso
Brazilian Mining | Expo & Congress

PROMOTOR IBRAM

Tel.: (31) 2626-8036

ATENDIMENTO AO EXPOSITO

exposibram@hy-in.com.br

Tel.: (21) 98082-0100

Observar e cumprir a capacidade de carga do piso dos 3 níveis do Expominas que está detalhada no item 6.9 - Limites de Capacidade de Carga no Pavilhão.

6.23 Construções em madeira e metal

Não é permitida a fabricação de quaisquer elementos de madeira ou metal dentro do pavilhão de exposição, devendo ser pré-montados e preparados em oficinas das montadoras e chegar ao local do evento com serviços de massa, lixa e pintura semi-prontos. Dentro do Pavilhão serão permitidos somente retoques para acabamento, **fixação dos elementos de estrutura metálica por meio de parafusos e eventualmente o repasse de alguns pontos de solda. Não é permitido o uso de soldas à base de gases ou equipamentos congêneres.**

Não é permitido o uso de serra circular montada em bancada para construção de quaisquer elementos ou componentes dos estandes.

6.24 Tintas e graxas

Todo produto químico nocivo à saúde tais como tintas, graxas, pós, líquidos, etc., deverá estar devidamente acondicionado em vasilhames adequados que ofereçam segurança aos trabalhadores do estande, às pessoas que transitam pelo local do evento e aos estandes contíguos. Os trabalhadores deverão usar EPI equivalente aos riscos da atividade.

Não é permitido o uso de produtos corrosivos ou explosivos de qualquer espécie ou grupo.

6.25 Jardins e plantas

Jardins, flores e plantas serão permitidas quando contidos em **vasos, cestos ou outros recipientes, de forma que ao serem aguados, não causem qualquer vazamento** que possa danificar o material da montagem, prejudicar os estandes de Expositores vizinhos ou manchar a passarela da área de circulação do evento. Terra, areia, pedras e similares não poderão ficar soltos na execução de paisagismo.

6.26 Danos, reparos e indenizações

Não será permitida a realização de furos, pintura e a utilização de cola ou fitas colantes de qualquer espécie sobre o material de montagem do evento, estruturas, paredes e pisos do Expominas, materiais e equipamentos de fornecedores.



EXPOSIBRAM 2024

Mineração do Brasil | Expo & Congresso
Brazilian Mining | Expo & Congress

PROMOTOR IBRAM

Tel.: (31) 2626-8036

ATENDIMENTO AO EXPOSITO

exposibram@hy-in.com.br

Tel.: (21) 98082-0100

Danos causados às instalações, equipamentos e material do Expominas, do Promotor e seus fornecedores, outros expositores e visitantes, mesmo que acidentalmente, serão notificados ao Expositor, com a respectiva cobrança do valor de reparação e o Expositor se obriga a pagar no ato da apresentação. A organização, por meio do CAEx-HY-IN, poderá ainda exigir cheque caução na ocasião do registro dos danos, em valor estimado para reparação pela parte atingida, como garantia de pagamento até a definição do valor efetivo do dano e pagamento pelo Expositor do valor final, nos casos em que o valor sofra acertos conforme conclusão do orçamento do reparo pela parte afetada.

6.27 Prevenção e combate a incêndio e outros sinistros

Por exigência do Corpo de Bombeiros, todos os estandes deverão ser montados com materiais resistentes à propagação de chamas, segundo norma técnica vigente, e deverão contar com extintores de incêndio com tripé e sinalização, do início da montagem ao final da desmontagem. A carga deve ser compatível ao tamanho do estande, aos materiais utilizados e aos produtos a serem expostos, com base e sinalização. Os extintores a serem utilizados são os de Pó Químico, CO2 ou ABC. As montadoras deverão providenciar extintores para o período de montagem e desmontagem. Durante o evento, há opção de contratar extintores através do **sistema de formulários online**.

Ambientes fechados deverão prever portas de saídas de emergências com saídas para a área externa do estande, devidamente sinalizadas e placa informativa contendo o número limite de pessoas para estas áreas (capacidade física).

Não poderão ser usados materiais ou substâncias perigosamente combustíveis nem explosivos de qualquer natureza.

Não é autorizado o trabalho com solda à base de gases ou congêneres no interior do Expominas. O uso de extensões nos locais onde estiverem sendo realizados serviços de fixação dos revestimentos de piso com cola e outros materiais inflamáveis é proibido. Em caso de dúvidas, consulte a Brigada de Incêndio do evento.

O Corpo de Bombeiros e/ou a organização se reserva o direito de exigir maior número de extintores, vistoriá-los, exigir recargas e determinar os locais para sua fixação. O Expositor é o único responsável pelo não cumprimento dessas obrigações e por todos os prejuízos a que der causa.

6.28 Equipamentos de Proteção Individual (EPI)

Todo funcionário do Expositor e Montadora somente terá acesso ao Pavilhão se estiver trajando roupas adequadas ao ambiente de construção: camiseta com manga, calças compridas, sapatos fechados e capacetes. Deve ainda portar



EXPOSIBRAM 2024

Mineração do Brasil | Expo & Congresso
Brazilian Mining | Expo & Congress

PROMOTOR IBRAM

Tel.: (31) 2626-8036

ATENDIMENTO AO EXPOSITO

exposibram@hy-in.com.br

Tel.: (21) 98082-0100

credencial de identificação e durante o trabalho usar o EPI adequado à função. Não será permitido o acesso com chinelos, sandálias ou similares, bem como com bermudas, saias e camisetas sem manga.

Haverá forte fiscalização com relação ao uso de EPI, com o objetivo de oferecer condições de trabalho mais seguras no âmbito da **EXPOSIBRAM 2024** e prevenir acidentes.

O Expositor e/ou montador deverá fornecer gratuitamente aos seus trabalhadores EPIs certificados pelo Ministério do Trabalho (Certificado de Aprovação), adequados ao risco e em perfeito estado de conservação e funcionamento, tais como:

- Calçado de segurança com solado de couro.
- Luvas para proteção das mãos, compatíveis com a atividade executada.
- Máscaras para soldadores nos trabalhos de soldagem.
- Capacetes de segurança para proteção do crânio com jugular.
- Cinto de segurança para trabalho em altura superior a 2 metros.
- Óculos de proteção e auriculares, quando necessário.

Nota: A vestimenta de trabalho dos trabalhadores deverá sofrer reposição, quando danificada.

6.29 Normas de segurança no trabalho

O Ministério do Trabalho poderá visitar o pavilhão para fiscalizar as montadoras. Aquelas que não respeitarem as normas de segurança poderão sofrer sanções por parte deste órgão.

A fim de evitar eventuais transtornos, recomendamos aos Expositores e seus contratados que observem as exigências do Ministério do Trabalho, entre as quais destacamos as principais, abaixo relacionadas:

- Evitar que os trabalhadores preparem, aqueçam e façam suas refeições fora do local apropriado.
- Instalar armários individuais para os trabalhadores.
- No caso de **utilização de elétrica**, observar as seguintes condições:
- Será proibida a existência de partes vivas expostas de circuitos e equipamentos elétricos. As emendas e derivações dos condutores devem ser executadas de modo que assegurem a resistência mecânica e contato elétrico adequado.
- Manter a fiação de energização de aparelhos elétricos de qualquer natureza suspensa sobre cavaletes de modo a evitar acidentes por tropeço e eletrocussão.
- Manter as emendas de fiação energizadas protegidas.



EXPOSIBRAM2024

Mineração do Brasil | Expo & Congresso
Brazilian Mining | Expo & Congress

PROMOTOR IBRAM

Tel.: (31) 2626-8036

ATENDIMENTO AO EXPOSITO

exposibram@hy-in.com.br

Tel.: (21) 98082-0100

- O isolamento de emendas e derivações deve ter características equivalentes à dos condutores utilizados.
- Os condutores devem ter isolamento adequado. Não é permitido obstruir a circulação de materiais e pessoas.
- Os circuitos elétricos devem ser protegidos contra impactos mecânicos, umidade e agentes corrosivos.
- Máquinas ou equipamentos elétricos móveis só podem ser ligados por intermédio de conjunto plugue e tomada.
- No caso de utilização **de soldagem e corte a quente**, observar a seguinte condição:
- É proibida a presença de materiais inflamáveis e/ou explosivos (exemplo: cola de contato e tintas e seus solventes) próximo às garrafas de oxigênio. Manter extintor portátil de incêndio próximo aos locais de soldagem e corte a quente.
- No caso de **utilização de andaimes**, observar as seguintes condições:
- Montar andaimes móveis, dimensionados e construídos de modo a suportar, com segurança, as cargas de trabalho a que estão sujeitos. O piso de trabalho dos andaimes deve ter forração completa e antiderrapante, ser nivelado e fixado de modo seguro e resistente.
- O madeirame constituinte do piso do andaime deverá ser de madeira de boa qualidade, seca, sem nós e rachaduras que comprometam a sua resistência. É proibido o uso de pintura que encubra imperfeições.
- É proibida a utilização de aparas de madeira na confecção de andaimes.
- É proibida a utilização de escadas e outros meios para se atingir lugares mais altos sobre o piso de trabalho de andaimes.
- Os rodízios dos andaimes devem ser providos de travas de modo a evitar deslocamentos acidentais.
- Os andaimes móveis somente poderão ser utilizados em superfícies planas.
- A escada de acesso e o estrado para o piso de trabalho deverão fazer parte da estrutura do andaime.
- Excepcionalmente, será admitido o trabalho sobre escadas em lugares onde não poderão ser montados andaimes. Neste caso, é obrigatório o **uso de escada pirâmide, com limitador de abertura de compasso e a garantia de um auxiliar que manterá fixa este tipo de escada.**
- O cinto de segurança tipo paraquedista deve ser utilizado em atividades a mais de dois metros de altura do piso, nas quais haja risco de queda do trabalhador. Deve possuir argolas e mosquetões de aço forjado, ilhoses de materiais não ferrosos e fivela de aço forjado ou material de resistência e durabilidade equivalente.
- No caso de **utilização de máquinas, equipamentos e ferramentas diversas**, observar as seguintes condições:



EXPOSIBRAM2024

Mineração do Brasil | Expo & Congresso
Brazilian Mining | Expo & Congress

PROMOTOR IBRAM

Tel.: (31) 2626-8036

ATENDIMENTO AO EXPOSITO

exposibram@hy-in.com.br

Tel.: (21) 98082-0100

- Proibido o emprego de ferramentas defeituosas, danificadas ou improvisadas.
- Proibido portar ferramentas manuais em bolsos ou locais inapropriados.
- Obrigatório proteger com bainha de couro as ferramentas manuais que possuam gume ou ponta.

Mais informações:

Segurança do Trabalho - SRTE MG

Rua Tamoios, nº 596 - Centro - Belo Horizonte - MG

Tel.: (31) 3270-6100



EXPOSIBRAM2024

Mineração do Brasil | Expo & Congresso
Brazilian Mining | Expo & Congress

PROMOTOR IBRAM

Tel.: (31) 2626-8036

ATENDIMENTO AO EXPOSITO

exposibram@hy-in.com.br

Tel.: (21) 98082-0100

7. INFRAESTRUTURA

7.1 Atendimento HY-IN

A HY-IN atenderá montadores e Expositores no CAEx - Centro de Atendimento ao Expositor, no Expominas, conforme horários abaixo, inclusive para entrega de credenciais:

| DIAS | HORÁRIOS | |
|-----------------|------------|----------------------------------------|
| Pré Evento | 9h às 18h | telefone, e-mail e whatsapp |
| 03/09/2024 | 14h às 20h | Presencial no CAEx no Expominas |
| 04 a 08/09/2024 | 8h às 22h | Presencial no CAEx no Expominas |
| 09 à 12/09/2024 | 8h às 21h | Presencial no CAEx no Expominas |

Telefone: (31) 2626-8036

Whatsapp (21) 98082-0100

Atendimento ao Expositor: exposibram@hy-in.com.br

Projetos dos estandes: producao@hy-in.com.br

ATENÇÃO

REUNIÃO DE EXPOSITORES E MONTADORAS no formato digital em 3 momentos:

16/04/2024 às 11h | 13/06/2024 às 11h | 14/08/2024 às 16h

É muito importante a presença de todos os EXPOSITORES e MONTADORAS, pois nesta reunião serão abordados temas como:

- o Informações gerais
- o Características da exposição
- o Ações promocionais dos Expositores
- o Regulamento geral
- o Montagem dos estandes
- o Credenciais e convites
- o Horários da exposição e do congresso

O link para acesso à reunião é enviado, na véspera da reunião, para todos os e-mails indicados no contrato com o evento e indicados no sistema do expositor e montadora.



EXPOSIBRAM 2024

Mineração do Brasil | Expo & Congresso
Brazilian Mining | Expo & Congress

PROMOTOR IBRAM

Tel.: (31) 2626-8036

ATENDIMENTO AO EXPOSITO

exposibram@hy-in.com.br

Tel.: (21) 98082-0100

7.2 Prestadores de serviços diversos

Será de livre escolha do Expositor a contratação de empresas especializadas em serviços diversos, tais como buffet, recepção, manuseio e remessa de cargas, sinalização, equipamentos, vigilância, limpeza, etc. Entretanto, para maior comodidade, será publicado no site do evento uma relação com sugestão de fornecedores nas diversas áreas. Reiteramos que não é obrigatória a sua contratação.

Recomendamos aos Expositores que não contratem pessoas desconhecidas, na última hora e sem referências.

Vale lembrar que toda a operação deverá ser feita exclusivamente no interior do estande, tais como: copa, depósito para caixas, dentre outras.

7.3 Serviço de buffet e similares nos estandes

O Expominas possui algumas normas que devem ser observadas no oferecimento de alimentos e bebidas nos estandes. O item 8.11.2 Técnicas de Demonstração contempla mais informações que complementam este item e são necessárias verificar.

- É terminantemente proibido o preparo e/ou armazenamento de alimentos e bebidas nos estandes sem a permissão da gerência operacional do Expominas. Os Expositores devem manter no estande somente a quantidade necessária para consumo no mesmo dia.
- Não é permitido realizar frituras nos estandes.
- Não é permitida a entrega de bebidas em garrafas de vidro ou latas aos participantes. As bebidas devem ser servidas em material que não ofereça riscos.

7.4 Internet

A HBA é a concessionária do Expominas que oferece aos Expositores o serviço de Internet. Para consulta, solicitação e pagamento dos serviços, o Expositor deverá tratar diretamente com a empresa, contatos abaixo. Na Área do Expositor do sistema de formulários online tem um link para solicitação da HBA.

HBA Tecnologia

Contato: Imaculada

Tel.: 31 2551 2500

E-mail: atendimento@hba.com.br



EXPOSIBRAM 2024

Mineração do Brasil | Expo & Congresso
Brazilian Mining | Expo & Congress

PROMOTOR IBRAM

Tel.: (31) 2626-8036

ATENDIMENTO AO EXPOSITO

exposibram@hy-in.com.br

Tel.: (21) 98082-0100

7.5 Sistema de avisos interno

O sistema de som para comunicação interna estará em operação durante os períodos de montagem, evento e desmontagem e somente para mensagens de caráter geral ou de urgência, a critério da organização do evento.

7.6 Serviço médico

Durante o período de montagem, evento e desmontagem estará disponível serviço médico para atendimento de primeiros socorros.

7.7 Restaurantes e lanchonetes

Durante o período de montagem, evento e desmontagem estarão em funcionamento restaurantes e lanchonetes, no local do evento. A organização do evento não possui qualquer responsabilidade sobre a qualidade dos alimentos oferecidos, serviços prestados ou sobre a limpeza das áreas de alimentação existentes no pavilhão.

7.8 Estacionamento e acessos

O estacionamento do Expominas é administrado por empresa terceirizada. A organização do evento não possui qualquer responsabilidade sobre a qualidade dos serviços oferecidos.

O administrador atual do estacionamento é a empresa Autopark.

- Auto Park - (31) 9 9202-4477

Durante a EXPOSIBRAM, o departamento de trânsito da Prefeitura de Belo Horizonte, BHTrans, desenvolveu um plano especial para acessos no entorno do Expominas, a fim de facilitar o tráfego de veículos.

A estação do metrô Gameleira tem conexão direta ao Expominas pelo nível 2 – Foyer e este acesso ficará aberto nos horários de funcionamento da EXPOSIBRAM.

7.9 Limpeza

A limpeza dos corredores e áreas de uso comum é de responsabilidade única e exclusiva do promotor, por meio de empresa contratada. A limpeza interna dos estandes é responsabilidade de cada Expositor, e caso contrate o serviço de terceiros, poderá fazê-lo de duas formas:



EXPOSIBRAM2024

Mineração do Brasil | Expo & Congresso
Brazilian Mining | Expo & Congress

PROMOTOR IBRAM

Tel.: (31) 2626-8036

ATENDIMENTO AO EXPOSITO

exposibram@hy-in.com.br

Tel.: (21) 98082-0100

- diretamente com seus fornecedores. Nesta condição é necessário credenciar a equipe pelos sistema de formulários online.

- contratação da empresa fornecedora do evento, pelo sistema de formulários online. Neste caso não é necessário solicitar credencial para funcionário de limpeza, pois a equipe já estará credenciada pelo promotor. A limpeza será feita exclusivamente fora do horário de funcionamento do evento, conforme períodos e horários abaixo:

09 a 12/9/2024 8h às 12h.

Alertamos os Expositores que é responsabilidade da montadora entregar a estrutura do estande limpa. O serviço de limpeza oferecido no formulário 15 não prevê a limpeza da montagem.



IMPORTANTE: COLETA SELETIVA

Por se tratar de uma alternativa ecologicamente correta, informamos que haverá coleta seletiva de lixo no evento EXPOSIBRAM 2024. Para isso, todos os Expositores deverão utilizar sacos plásticos pretos para os lixos úmidos e rejeitos e sacos plásticos transparentes, para o lixo seco para reciclagem (plástico, metal, vidro e papel).

O lixo dos estandes deverá ser devidamente acondicionado e colocado nas vias de circulação ao final do dia para a coleta. É proibido varrer o lixo diretamente para os corredores ou colocar sacos de lixo no corredor durante o funcionamento do evento.

7.10 Vigilância

O evento manterá um serviço de vigilância geral durante o período de montagem, funcionamento e desmontagem. Não é responsabilidade da vigilância geral, entretanto, zelar pelos produtos e equipamentos expostos em cada estande. Assim, sugerimos a todos os Expositores que mantenham em seu estande pessoa credenciada para tal finalidade, no período em que o evento não estiver funcionando.

O serviço de vigilância é regulamentado e só pode ser prestado por empresas especializadas em vigilância e devidamente registradas na Polícia Federal. A Polícia Federal costuma enviar equipes aos eventos para verificar a correta contratação dos vigilantes e sua documentação.

Os Expositores que desejarem contratar os serviços de vigilância oficial do evento deverão preencher o pedido no sistema de formulários online, os dias e horários necessários, que já inclui o crachá do vigilante.



EXPOSIBRAM2024

Mineração do Brasil | Expo & Congresso
Brazilian Mining | Expo & Congress

PROMOTOR IBRAM

Tel.: (31) 2626-8036

ATENDIMENTO AO EXPOSITO

exposibram@hy-in.com.br

Tel.: (21) 98082-0100

Para o credenciamento de vigilante que não seja da empresa de vigilância oficial, deverão ser preenchidos pelo sistema de formulários online o pedido de crachá de vigilante, já que para permanecer dentro do pavilhão no período de recesso e noite, os vigilantes deverão estar devidamente credenciados.

Para o credenciamento de vigilantes, é necessária que o profissional possua a CNV – CARTEIRA NACIONAL DE VIGILANTE com a indicação do CURSO DE EXTENSÃO EM GRANDES EVENTOS. Para ter condições de resolver qualquer questão em tempo do vigilante poder estar no estande, atendendo o Expositor, o credenciamento deverá ser programado para ser feito com antecedência e no horário do atendimento do CAEx, com a documentação solicitada. Recomenda-se não deixar esta providência para o dia do início do trabalho, para evitar que o vigilante não possa permanecer no Expominas por não ter tido sua credencial liberada. A solicitação de credenciamento de vigilante só pode ser feita pelo próprio Expositor, online ou pessoalmente, no CAEx. O vigilante, por si só, não poderá solicitar credenciamento no local, sem a presença do Expositor.

Somente são aceitos para credenciamento de vigilantes dos estandes funcionários da própria empresa expositora registrados como vigilantes ou de empresas terceirizadas de vigilância. Não é possível credenciar autônomos ou contratados de empresas de eventos, por exemplo. A liberação dos crachás só será feita mediante apresentação dos seguintes documentos:

- Termo de responsabilidade para credenciamento do vigilante (download no sistema de formulários online), original, assinado e preenchido.
- CNV do profissional com a indicação do curso de extensão em grandes eventos



IMPORTANTE: O não cumprimento destas exigências implica na responsabilidade do Expositor por multas e consequências que a promotora possa sofrer por parte do Ministério da Justiça ou de qualquer órgão competente pela fiscalização dos serviços.

O vigilante, seja da empresa oficial ou de outros, não poderá oferecer seus serviços a outros Expositores ou compartilhar seu serviços com mais de um estande. Tal prática será considerada indevida e implicará na retirada do vigilante do Pavilhão e recolhimento de sua credencial.

Não é permitido o uso de qualquer tipo de arma no evento.

7.11 Coletor de dados dos crachás dos visitantes

Os Expositores poderão locar coletores de dados para a leitura do código de barras existente nos crachás dos visitantes, e receberão os dados equivalentes,



EXPOSIBRAM2024

Mineração do Brasil | Expo & Congresso
Brazilian Mining | Expo & Congress

PROMOTOR IBRAM

Tel.: (31) 2626-8036

ATENDIMENTO AO EXPOSITO

exposibram@hy-in.com.br

Tel.: (21) 98082-0100

conforme cadastro dos visitantes, no sistema de formulários online. Cabe ao Expositor retirar o coletor no dia 09/9/2024, de 9h às 17h, no balcão da empresa de automação, junto ao CAEx e devolver no mesmo local e condições recebidas, no dia 12/9/2024, até 21h.

A utilização dos coletores restringe-se ao espaço locado. É proibida qualquer ação contrária.

A relação de dados coletados será enviada para o Expositor por e-mail até 7 úteis após o evento. Os dados coletados incluem nome, e-mail, telefone, cargo e empresa, porém, somente serão disponibilizados os dados daqueles visitantes que aceitarem o compartilhamento de informações conforme a Lei Geral de Proteção de Dados (LGPD).

Se o visitante não aceitar o compartilhamento de dados, mesmo que o coletor leia o crachá, esses dados não serão incluídos na lista de mailing.

Não é necessário internet, o coletor de dados é um sistema off-line da captura.

7.12 Extintores de incêndio

Durante todo o período de montagem, evento e desmontagem, todo Expositor com área de até 150m² deverá manter em seu estande 1 (um) extintor de incêndio do tipo pó químico ou ABC. É obrigatória a colocação de 2 (dois) extintores de incêndio nos estandes acima de 150 m², um do tipo pó químico e o outro do tipo CO₂, ou ambos ABC, durante todo o período de montagem, evento e desmontagem.

O descumprimento desta exigência submete o Expositor a toda a responsabilidade por danos ou prejuízos causados a terceiros e às dependências do Expominas, assim como a quaisquer sanções decorrentes da fiscalização do Corpo de Bombeiros. A organização disponibiliza para locação extintores de incêndio, por meio do sistema de formulários online, para os dias de funcionamento do evento. Durante o período de montagem e desmontagem, as montadoras deverão providenciar os extintores.

Os extintores locados pelo sistema de formulários serão distribuídos nos dias 11 e 12/9/2024, de 9h às 18h e retirados, no dia 12/9/2024, de 20h às 22h. Os Expositores são responsáveis pela devolução do extintor na mesma forma que foi recebido, sujeito por cobranças por perdas ou danos ao equipamento.

7.13 Despacho aduaneiro e admissão temporária

A legislação alfandegária para exposições prevê:



EXPOSIBRAM 2024

Mineração do Brasil | Expo & Congresso
Brazilian Mining | Expo & Congress

PROMOTOR IBRAM

Tel.: (31) 2626-8036

ATENDIMENTO AO EXPOSITO

exposibram@hy-in.com.br

Tel.: (21) 98082-0100

- Isenções para remessas de panfletos, amostras, materiais técnicos e de marketing.
 - Suspensões de taxas para importações temporárias.
- a) Importações permanentes (isentas de taxas)

Material promocional, folhetos, brochuras, vídeos, amostras grátis e materiais descartáveis para estandes são autorizados pelo sistema de licença eletrônico até U\$ 3,000.00 (três mil dólares) por Expositor. O uso deste material é limitado ao evento de destino. A natureza da operação e a atividade devem estar descritas no pacote.

A isenção é limitada às taxas federais como as taxas de importações (II – Imposto de Importação) e de produtos industrializados (IPI – Imposto sobre Produtos Industrializados). Contudo, VAT estaduais (ICMS – Imposto sobre Circulação de Mercadorias e Serviços), PIS e COFINS sobre o valor da base de cálculo são obrigatoriamente recolhidos.

Nenhum alimento ou produto relacionado à saúde deve ser enviado sem as devidas licenças. A melhor opção é adquirir tais bens no local, onde uma variedade pode ser encontrada por um preço razoável.

b) Importações Temporárias (taxas suspensas)

Equipamentos, estandes construídos e acessórios reusáveis de estandes são importados em bases temporárias. Será requerido um termo de responsabilidade do importador autorizado ou diretamente do banco de garantia, para o CIF estimar os encargos aduaneiros pagáveis se importado permanentemente. No evento, esses itens não poderão retornar ou ficar no país mais tempo do que o permitido. O termo será executado pela alfândega e penalidades adicionais serão cobradas do importador no caso do não cumprimento.



IMPORTANTE:

Sugere-se que os Expositores e importadores façam consultas individuais para obter documentação própria e instruções precisas para assegurar a chegada de mercadorias, sempre no tempo pré-estabelecido.

É de livre escolha do Expositor a contratação de uma empresa de despacho, desembaraço aduaneiro e/ou trânsito de mercadorias.



EXPOSIBRAM2024

Mineração do Brasil | Expo & Congresso
Brazilian Mining | Expo & Congress

PROMOTOR IBRAM

Tel.: (31) 2626-8036

ATENDIMENTO AO EXPOSITO

exposibram@hy-in.com.br

Tel.: (21) 98082-0100

8. FUNCIONAMENTO DA EXPOSIÇÃO

8.1 Concurso Melhor Estande

A organização da Exposibram 2024 irá valorizar as boas práticas ao promover o concurso de Melhor Estande do evento, que levará em conta pontos relacionados ao projeto, à construção e seu funcionamento. A avaliação e pontuação considerará aspectos baseados nos pilares de criatividade, inovação e boas práticas em compliance comportamental, ética, responsabilidade social e sustentabilidade.

O regulamento do concurso será publicado no site da Exposibram 2024, na área do Expositor e também enviado por circular.

Ao organizar seu estande e sua participação na Exposibram junto às suas equipes e fornecedores, sugerimos que estimule a aplicação destes pilares e traga para o evento o reflexo da atitude empresarial contemporânea, para fazer da EXPOSIBRAM um replicador desta postura.

8.2 Credenciamento

O credenciamento dos profissionais que trabalharão no evento se dará conforme categorias e acessos indicados abaixo.

| CRENCIAMENTO | ACESSO NAS DATAS | QUEM USA |
|--------------------------------------------------|-------------------------------------------------------------------|-------------------------------------------------------------------------------------------------------------------------------------|
| MONTAGEM E DESMONTAGEM | 03/09 ATÉ 08/09 Diurno e noturno | Profissionais que trabalharão exclusivamente no período de montagem e desmontagem do evento. |
| EXPOSITOR | TODO O PERÍODO Diurno | Funcionários Da Empresa Expositora |
| APOIO (PRESTADOR DE SERVIÇO DO EXPOSITOR) | TODO O PERÍODO Diurno | Profissionais terceirizados pela Empresa Expositora para trabalharem no estande (agência, promotores, buffet, limpeza, audiovisual) |
| VIGILANTE | 03/09 ATÉ 08/09 Diurno 08 ATÉ 12/09 Diurno e noturno | Profissional vigilante contratado pelo expositor (mediante entrega de documentação comprobatória) |
| PROVISÓRIO | 09 ATÉ 12/09 Exclusivamente no horário de recesso | Entregadores de materiais que não permanecerão no local |



EXPOSIBRAM2024

Mineração do Brasil | Expo & Congresso
Brazilian Mining | Expo & Congress

PROMOTOR IBRAM

Tel.: (31) 2626-8036

ATENDIMENTO AO EXPOSITOR

exposibram@hy-in.com.br

Tel.: (21) 98082-0100

Os crachás deverão ser solicitados aos organizadores, pelo sistema do expositor online. Os crachás serão entregues no CAEX no período de montagem nos dias 03/09 a 08/09 e durante o evento, 09 a 12/09

O USO DO CRACHÁ É OBRIGATÓRIO, PESSOAL E INTRANSFERÍVEL.

Não haverá trocas de nomes. Segunda via tem o custo de uma credencial nova.

Em caso de extravio, o expositor deverá solicitar um crachá adicional.

8.2.1 Crachás gratuitos

Os Expositores receberão crachás de EXPOSITOR com acesso válidos para os quatro dias do evento, na quantidade de **1 crachá para cada 5m²** de área locada.

Para solicitação dos crachás gratuitos, o Expositor deverá preencher os dados pedidos no sistema de formulários online, conforme a modalidade desejada.

As credenciais de Expositor não darão direito a participar da programação do Congresso. Contudo, os Expositores terão direito a **10% de desconto** para inscrições no Congresso Brasileiro de Mineração, sem limites de inscritos. Para inscrição, consultar o site ou a secretaria do congresso.

8.2.2 Crachás adicionais

Caso seja necessária a emissão de quantidade superior de crachás à cota gratuita, o Expositor deverá solicitar pelo sistema de formulários online e efetuar o pagamento da respectiva taxa.

8.3 Código de vestimenta

Por se tratar de um evento de negócios, não será permitido o acesso de pessoas usando trajes sumários. Mulheres vestidas com peças sumárias tais como shorts, bermuda curta, calça de ginástica, miniblusa, minissaias e trajes de banho. Homens vestindo shorts, bermuda, camiseta sem mangas, trajes de banho ou ginástica

Recomendamos que os Expositores projetem uma imagem de profissionalismo na vestimenta de sua equipe, seja nos seus funcionários como em terceirizados como recepcionistas, atrações, garçons, copeiras, etc. Solicitamos que evitem trajes apelativos e inadequados para um ambiente de negócios.

8.4 Operação do estande

Pelo menos um funcionário do Expositor capacitado a prestar informações sobre produtos expostos deverá estar sempre presente no estande. O horário de chegada deverá ser 45 minutos antes da abertura do Evento. Valorize a presença



EXPOSIBRAM2024

Mineração do Brasil | Expo & Congresso
Brazilian Mining | Expo & Congress

PROMOTOR IBRAM

Tel.: (31) 2626-8036

ATENDIMENTO AO EXPOSITOR

exposibram@hy-in.com.br

Tel.: (21) 98082-0100

do visitante colocando no atendimento do estande profissionais preparados para informar sobre sua empresa, seus produtos, serviços e projetos.

A iluminação deverá permanecer acesa durante todo o horário de funcionamento do evento. Cabe ao Expositor desligar a chave geral de energia do seu estande no encerramento de cada período diário às 21h, colaborando desta forma para o esvaziamento do Pavilhão.

É proibido fechar o estande antes do horário de encerramento diário, durante todos os dias do evento.

8.5 Convites

O IBRAM fornecerá convites eletrônicos para que as empresas Expositoras convidem empresários, compradores, técnicos, clientes, distribuidores, revendedores e outros. No convite haverá instrução para o link de cadastro dos visitantes.

***Nota:** Este cadastro não dará direito a participar da programação do Congresso.*

8.6 Visitação de menores

A visitação de menores só será permitida para aqueles acima de 16 anos, devidamente acompanhados de seus responsáveis.

8.7 Trabalho de menores

O trabalho de menores é regulamentado. Neste sentido, o Expositor que tiver menores trabalhando em seu estande deverá obter autorização prévia especial da Divisão de Fiscalização do Juizado de Menores do Estado de Minas Gerais.

***Nota:** Conserve uma cópia da autorização no estande para apresentar à fiscalização do Juizado de Menores.*

8.8 Movimentação de cargas

O transporte e a movimentação de cargas e equipamentos nos estandes são de responsabilidade do Expositor e não será permitido durante os horários de funcionamento do evento.



EXPOSIBRAM2024

Mineração do Brasil | Expo & Congresso
Brazilian Mining | Expo & Congress

PROMOTOR IBRAM
Tel.: (31) 2626-8036

ATENDIMENTO AO EXPOSITO
exposibram@hy-in.com.br
Tel.: (21) 98082-0100

Após a colocação do carpete, no dia 07/9/2024 às 18h, o acesso de cargas será somente de forma manual, ou exclusivamente com carrinhos de rodas pneumáticas.

Complementam estas instruções detalhes que estão no item 6.20 – Carga/descarga e Circulação e 8.13 – Vias de Circulação – uso e manutenção.

8.9 Manutenção e reposição dos estandes

A empresa Expositora, montadora e outros fornecedores que necessitarem fazer manutenção e/ou reposição nos dias do evento, deverão credenciar equipe por meio do sistema online de formulários. O horário de manutenção e/ou reposição estará restrito ao período de recesso do evento, conforme abaixo:

09 a 12/9/2024: de 8h às 12h

8.10 Restrição ao fumo

É proibido fumar nas áreas internas do evento. Há abundante área ao ar livre para esta finalidade.

8.11 Ações promocionais e de merchandising

8.11.1 Som

Todo som produzido no estande por audiovisuais como televisão, vídeos ou qualquer outro equipamento não deverá exceder o volume normal da voz ou 85 decibéis. É também proibido utilizar qualquer aparelho de amplificação para a emissão de mensagens promocionais.



Fica terminantemente proibida a reprodução de músicas, apresentações de bandas, shows, etc, **antes de 19h**, sob pena da organização do evento cortar a energia elétrica do estande.

E, mesmo após 19h, o som destas apresentações não pode estar com volume acima do permitido. As ações devem ser condizentes com o espírito de sobriedade exigido de um evento de negócios.



EXPOSIBRAM2024

Mineração do Brasil | Expo & Congresso
Brazilian Mining | Expo & Congress

PROMOTOR IBRAM
Tel.: (31) 2626-8036

ATENDIMENTO AO EXPOSITO
exposibram@hy-in.com.br
Tel.: (21) 98082-0100

Os Expositores que desejarem realizar qualquer apresentação musical em seu estande, seja ao vivo ou através de reprodução sonora, deverão recolher a respectiva taxa de direitos autorais ao ECAD - Escritório Central de Arrecadação e Distribuição. O processo é iniciado no site, pelo download do formulário de coleta de dados e consulta das instruções para preenchimento e envio. Link: <https://www4.ecad.org.br/simulador-login/>

Mais informações no ECAD-MG: Tel.: 31 3273 1221 e e-mail: eventosmg@ecad.org.br

O comprovante de pagamento dos direitos autorais ao ECAD deverá estar disponível no estande, com o objetivo de facilitar a fiscalização.

8.11.2 Trajes inadequados e comportamento ético

Trajes inadequados ou outros apelos não condizentes com o espírito de sobriedade que se exige de uma exposição de negócios do setor de mineração estão terminantemente proibidos e serão coibidos de forma pronta e enérgica.

Entende-se por trajes inadequados aqueles que tenham conotação apelativas ao corpo, desviando o foco do atendimento e conteúdo do estande, tais como roupas transparentes, colantes, biquínis, sungas, maiôs, dentre outros.

No que diz respeito ao comportamento ético, entende-se como aqueles de acordo com a boa conduta e os costumes, sem quaisquer apelos de ordem moral ou física, seja dos Expositores ou de quaisquer de seus terceirizados.

8.11.3 Técnicas de demonstração

Serão permitidas todas as técnicas de demonstração válidas, desde que desenvolvidas estritamente na área locada, observadas as seguintes limitações:

- Não é permitida a participação e/ou presença, no recinto do evento, de produtos, folhetos promocionais, logomarcas ou promoção de qualquer espécie, de instituições, empresas ou pessoas que não possuam um contrato vigente ou autorização expressa do IBRAM.
- Expositores que fizerem degustação deverão manter no estande recipientes suficientes para recolhimento das embalagens e restos, obrigando-se a recolhê-los à lixeira central do Pavilhão sempre que sua capacidade estiver próxima do limite.



EXPOSIBRAM2024

Mineração do Brasil | Expo & Congresso
Brazilian Mining | Expo & Congress

PROMOTOR IBRAM

Tel.: (31) 2626-8036

ATENDIMENTO AO EXPOSITO

exposibram@hy-in.com.br

Tel.: (21) 98082-0100

- Só serão permitidos fogões e fogareiros elétricos ou semelhantes. Fogões a gás, balões ou qualquer outro equipamento que possa provocar incêndio e/ou explosão estão terminantemente proibidos pelo Expominas.
- É proibida a utilização de qualquer explosivo, gases não liquefeitos, tóxicos e combustíveis, inclusive GLP e outros produtos inflamáveis bem como o funcionamento de quaisquer tipos de motores de combustão interna e balões a gás.
- Os Expositores não poderão, em nenhuma hipótese, utilizar carrinhos elétricos próprios para circulação no pavilhão, durante o evento ou similares.
- Na demonstração de máquinas e equipamentos **é proibido o funcionamento daqueles que não possuam sistema de exaustão ou que produzam som (ruído) superior a 85 decibéis ou que causem qualquer perturbação aos estandes vizinhos.**
- Qualquer tipo de degustação e distribuição de brindes, amostras e folhetos devem ser realizadas exclusivamente no interior do estande. Cabe à HY-IN interrompê-la cada vez que ocasionar aglomerações tais que prejudiquem o fluxo normal dos visitantes. Qualquer ação fora dos limites do estande está sujeito a acertos operacionais e comerciais com a organização do evento.
- A divulgação de qualquer material deverá obedecer aos princípios morais, éticos, de ordem pública e bons costumes. O promotor e a administração do Expominas têm o direito de vedar publicidade contrária a este dispositivo.
- A demonstração de equipamentos na área do estande só será permitida caso o Expositor apresente ao IBRAM e à HY-IN um projeto da sua área até **12/8/2024**, obedecendo as normas de segurança estabelecidas pelo Corpo de Bombeiros de Minas Gerais. Em caso de aprovação, só poderá ser feita por um profissional especializado e credenciado, com antecedência, junto à Organização do Evento.
- Qualquer equipamento cuja demonstração possa apresentar riscos ao público, aos estandes vizinhos ou ao pavilhão deverá ser provido de instalações especiais, as quais, a critério da promotora, eliminem por completo qualquer periculosidade.
- Não é permitido pelo Expominas o uso de material ou instrumentos sonoros como cornetas e buzinas.
- Também não são permitidas:
 - Venda e/ou distribuição de bebida alcoólica para menores de 18 anos. Todos os Expositores que estiverem distribuindo ou fazendo qualquer tipo de promoção com bebida alcoólica deverão ter afixado em seu estande o seguinte aviso: “É expressamente proibida a venda e/ou distribuição de bebida alcoólica para menores de 18 anos”.

**EXPOSIBRAM2024**Mineração do Brasil | Expo & Congresso
Brazilian Mining | Expo & Congress

PROMOTOR IBRAM

Tel.: (31) 2626-8036

ATENDIMENTO AO EXPOSITO

exposibram@hy-in.com.br

Tel.: (21) 98082-0100

- Demonstrações que causem efeito de fumaça ou qualquer outro efeito que possa gerar situações de pânico.
- Projeção de imagem e luz, por qualquer meio, fora dos limites da área do Expositor.
- Circulação pelos corredores do evento ou áreas comuns de pessoas caracterizadas com trajes de qualquer tipo ou espécie (infláveis, fantasias) que representem os produtos da empresa Expositora, marca, personagem ou tema alusivo ao estande, a menos que tenha sido aprovado pela organização.
- Colar adesivos ou similares nos crachás de identificação do evento.
- Conduzir quaisquer tipos de promoções e/ou atividades, fora dos limites da área locada do Expositor, tais como:
 - Distribuição de brindes ou peças promocionais
 - Colocação de letreiros, cartazes, etc.
 - Bonecos, robôs, artistas de performance (sombas, bonecos vivos) e afins
 - Desfiles, degustação de produtos e outros.

8.11.4 Procedimentos para sorteios, vale-brindes e concursos

O expositor que desejar realizar estes procedimentos na EXPOSIBRAM 2024 poderá obter as informações sobre os procedimentos necessários para solicitação de autorização através do site da Secretaria de Avaliação de Políticas Públicas, Planejamento, Energia e Loteria – SECAP do Ministério da Economia, após autorização da PROMOTORA.

Para maiores informações, clique aqui e acesse o site da SECAP:

<https://www.gov.br/pt-br/servicos/obter-autorizacao-para-atividades-de-distribuicao-gratuita-de-premios-a-titulo-de-propaganda-ou-de-captacao-de-poupanca-popular>

8.12 Venda de produtos e serviços

Por se tratar de uma exposição, não será permitida a venda direta de produtos e serviços nos estandes durante o evento, já que o objetivo do evento é a promoção e divulgação das empresas expositoras e não ser um ponto de vendas com pronta entrega de produtos no local. Sendo assim, também não será autorizado exibir anúncios do tipo VENDIDO e similares nos estandes

8.13 Vias de circulação – uso e manutenção

As vias de circulação não poderão servir para depósito de materiais, produtos ou equipamentos a serem utilizados nos estandes. A operação como um todo



EXPOSIBRAM2024

Mineração do Brasil | Expo & Congresso
Brazilian Mining | Expo & Congress

PROMOTOR IBRAM

Tel.: (31) 2626-8036

ATENDIMENTO AO EXPOSITOR

exposibram@hy-in.com.br

Tel.: (21) 98082-0100

deverá ser realizada exclusivamente dentro dos limites do estande do Expositor. O CAEx-HY-IN poderá proceder à retirada de materiais, produtos ou equipamentos que estiverem nas vias de circulação, sem prévia consulta a proprietários e sem se responsabilizar por perdas ou danos.

Todas as vias de circulação serão revestidas com carpete, devendo o Expositor zelar por sua limpeza e conservação, tomando alguns cuidados, como:

- Durante a limpeza do estande, não permitir que a sujeira seja depositada na rua acarpetada e sim recolhida em sacos plásticos ou colocada nas lixeiras existentes.
- Durante a reposição de produtos líquidos (água, gelo, bebidas em geral), eles devem ser mantidos em recipientes fechados ou embalagens apropriadas, a fim de não molharem os carpetes.
- Não é permitido jogar embalagens, líquidos, produtos ou restos nas ruas. É obrigatório utilizar as lixeiras existentes.
- O Expositor que tiver freezer no estande deverá recolher a água eventualmente liberada em recipientes apropriados ou providenciar ponto de esgoto para escoamento.

8.14 Contratação de trabalhadores

O Ministério do Trabalho costuma estar presente nos eventos para fiscalização do cumprimento das leis trabalhistas que se aplicam também no âmbito dos eventos, mesmo para trabalhadores em regime temporário.

Recomendamos que os Expositores consultem sua área de Recursos Humanos para que sejam orientados quanto as normas de contratação dos trabalhadores que estarão trabalhando no estande durante o evento.

8.15 Fiscalização sanitária

Os Expositores que desejarem realizar manipulação de alimentos em seu estande deverão orientar-se quanto aos procedimentos higiênicos sanitários com a Vigilância Sanitária.

Para mais esclarecimentos, entrar em contato, através do telefone
(31) 3277-7022

Horário de atendimento:

De 8h às 12 e 13h às 17h, de segunda a sexta-feira (exceto feriados)

Região Oeste – Av. Silva Lobo, 1.280 – 5º andar – Nova Granada – MG



EXPOSIBRAM 2024

Mineração do Brasil | Expo & Congresso
Brazilian Mining | Expo & Congress

PROMOTOR IBRAM

Tel.: (31) 2626-8036

ATENDIMENTO AO EXPOSITO

exposibram@hy-in.com.br

Tel.: (21) 98082-0100

8.16 Responsabilidade

O IBRAM e a HY-IN não serão responsáveis por danos ou prejuízos causados à empresa expositora, pessoas e/ou produtos durante o evento, incluindo-se furto, sabotagem, convulsão civil, deficiência ou interrupção de energia elétrica, incêndio, raios, explosão, penetração de água e sinistros de qualquer espécie.

Fica entendido que são de responsabilidade do Expositor ou seus prepostos todas as obrigações trabalhistas, legais e todo e qualquer acidente que sejam causados a partir de sua presença, de seus funcionários ou de qualquer outra pessoa que esteja desenvolvendo algum serviço no estande, inclusive nos períodos de montagem e desmontagem.

8.17 Seguro

Fica formalmente recomendado a cada Expositor, segundo seu próprio julgamento, que seja contratado um seguro para cobertura dos seus estandes, produtos, bens e pessoal em serviço, bem como contra acidentes de qualquer natureza, inclusive de casos fortuitos ou acontecimentos inesperados que prejudiquem a atuação da empresa durante a Exposição.

8.18 Boas práticas na EXPOSIBRAM 2024

Dando continuidade aos trabalhos desde 2019 o IBRAM vem estimulando e fortalecendo o uso de boas práticas em compliance comportamental, como ações para valorização da diferença e da tolerância, promoção de acessibilidade para PNE, não utilização de recursos apelativos de cunho sexual. Trabalhando com expositores e prestadores de serviço pra criar um ambiente de trabalho condizente com o segmento da mineração e as melhores práticas empresariais. Como parte destas ações, será novamente realizado o Concurso de Melhor estande, que além de avaliar criatividade, inovação ética, responsabilidade social e sustentabilidade também pontuam quanto às boas práticas.

9.1 Retirada de produtos (para todos os Expositores)

A desmontagem e retirada do material exposto, bem como móveis e utensílios utilizados em cada estande, somente será permitida após o encerramento oficial do evento, no dia **12 de setembro de 2024**, e deverá estar concluído dentro do período a seguir detalhado, após o esvaziamento dos corredores, com a saída dos visitantes. Como o início da circulação de cargas nos corredores depende do esvaziamento dos visitantes, os horários de liberação de acesso poderão sofrer



EXPOSIBRAM2024

Mineração do Brasil | Expo & Congresso
Brazilian Mining | Expo & Congress

PROMOTOR IBRAM

Tel.: (31) 2626-8036

ATENDIMENTO AO EXPOSITO

exposibram@hy-in.com.br

Tel.: (21) 98082-0100

alguma variação no momento de sua aplicação, a serem controlados pelo serviço de vigilância.

Esvaziamento do evento (visitantes):

12/09 de 21h às 22h, nesse horário já pode iniciar o trabalho dentro do estande.

Acesso exclusivo para retirada de produtos, mobiliários e equipamentos audiovisuais:

12/09 de 22h às 23h59.

Acesso para desmontagem dos estandes:

13/09 de 8h às 22h e 14/09 de 8h às 14h

Recomenda-se que um responsável do Expositor permaneça no estande (funcionário, representante ou vigilante) para acompanhar a retirada de todos os produtos em exposição e demonstração, equipamento audiovisual, computadores, banners, extintores, etc. até o término da ação, evitando assim roubos, furtos, avarias, extravios, etc. Neste período devem ser retirados todos os mostruários, objetos de valor e objetos de pequeno porte.

É importante considerar que o acesso de veículos de carga ao cais de carga para recolhimento de materiais seguirá os procedimentos de controle do trânsito e acesso por parte da administração do Expominas e da BH Trans. Dessa forma, poderá haver espera para o acesso.

Lembramos que qualquer material não recolhido será considerado abandonado e destinado ao lixo. Existem prazos determinados para desocupação do Expominas e não haverá guarda de material para recolhimento posterior.

***Nota:** A fim de evitar aglomerações e eventuais tumultos, solicitamos a colaboração dos Expositores, evitando a distribuição dos produtos e/ou brindes que sobraram em seu estande após o encerramento do evento. Se o Expositor não desejar levar os materiais que sobraram, sugerimos a doação a uma instituição de caridade.*

9.2 Retirada de equipamentos de grande porte

A retirada de equipamentos e produtos de grande porte em exposição deverá observar a tabela abaixo. Os detalhes da retirada devem ser ajustados com a HY-IN, em função da posição do equipamento, a evolução da desmontagem no entorno e abertura de passagem para retirada do equipamento.

| Dia | Horário |
|-----|---------|
|-----|---------|



EXPOSIBRAM 2024

Mineração do Brasil | Expo & Congresso
Brazilian Mining | Expo & Congress

PROMOTOR IBRAM

Tel.: (31) 2626-8036

ATENDIMENTO AO EXPOSITO

exposibram@hy-in.com.br

Tel.: (21) 98082-0100

| | |
|-----------|-----------|
| 14/9/2024 | 8h às 14h |
|-----------|-----------|

9.3 Desmontagem dos Estandes

| Dia | Horário |
|-----------|------------------------------------------------------------|
| 12/9/2024 | 21h às 24h retirada de produtos, mobiliários e audiovisual |
| 13/9/2024 | 8h às 22h |
| 14/9/2024 | 8h às 14h |

O EXPOSITOR DEVERÁ EXERCER A NECESSÁRIA FISCALIZAÇÃO SOBRE SEUS PERTENCES, VISANDO PRESERVAR A INTEGRIDADE DE SUA PROPRIEDADE, PRINCIPALMENTE NO PERÍODO DE DESMONTAGEM.



A retirada de peças estruturais dos estandes, sobras de madeiras e outras similares deverá ser feita pelas montadoras e levadas para seus galpões, estes elementos não podem ficar no Pavilhão. Após o prazo de desmontagem, caso algum produto ou elemento estrutural, tais como pisos, madeiras, acessórios de jardim, etc., não seja retirado pela montadora do estande, incorrerá em uma multa ao Expositor no valor de **R\$ 10.000,00**, conforme previsto no Capítulo 2 deste Manual. Desta forma, aconselhamos que seja acordado com a montadora escolhida para que os materiais não sejam abandonados no Pavilhão, após a desmontagem.

O contrato com o Expominas prevê o reembolso de danos causados às suas instalações. O Expositor e a montadora por ele escolhida serão responsáveis pela conservação do espaço locado. Os valores cobrados pelo Expominas a título de recuperação de danos causados às suas instalações serão debitados ao Expositor responsável pelos danos, com vencimento imediato, por meio de boleto bancário enviado pelo IBRAM. O formulário de notificação de danos será usado para registro dos danos e cobrança.

Poderá ainda, no ato de registro do dano, ser exigido cheque caução extra, caso ultrapasse o valor de R\$10.000,00, para cobrir o valor estimado pela parte atingida para reposição dos danos. O cheque será mantido até a medição do valor efetivo do dano e seu pagamento pelo Expositor.



EXPOSIBRAM2024

Mineração do Brasil | Expo & Congresso
Brazilian Mining | Expo & Congress

PROMOTOR IBRAM

Tel.: (31) 2626-8036

ATENDIMENTO AO EXPOSITOR

exposibram@hy-in.com.br

Tel.: (21) 98082-0100

9. TRIBUTOS E PROCEDIMENTOS FISCAIS

Serão de inteira responsabilidade do Expositor as obrigações tributárias, trabalhistas, previdenciárias e securitárias decorrentes das atividades do seu estande.

10.1 Taxas da Prefeitura Municipal de Belo Horizonte

A tarifa referente à Licença da Prefeitura Municipal de Belo Horizonte está temporariamente suspensa.



IMPORTANTE: Se houver qualquer alteração até a data de realização do evento os Expositores serão informados.

10.2 Remessa de mercadorias

10.2.1 Procedimentos relativos ao IPI

Os produtos enviados por estabelecimentos industriais diretamente ao evento, para simples exposição, sairão com suspensão do Imposto sobre Produtos Industrializados (IPI).

Procedimento para envio:

Emitir Nota Fiscal em nome do próprio estabelecimento para acompanhar os produtos, considerando a seguinte declaração: SAÍDA COM SUSPENSÃO DE IMPOSTO SOBRE PRODUTOS INDUSTRIALIZADOS POR DESTINAR-SE À EXPOSIÇÃO NA **EXPOSIBRAM 2024**, DE ACORDO COM ARTIGO 40, INCISO II, DO DECRETO Nº 2637/98.

Procedimento para retorno:

Emitir Nota Fiscal de Entrada, para acompanhar o retorno dos produtos ao estabelecimento de origem e registro no livro próprio com remissão à Nota Fiscal de Remessa Ordinária.

10.2.2 Procedimentos relativos ao ICMS:

Os produtos enviados ao evento para simples exposição (assim como todos os bens que integram o ativo fixo, tais como: móveis, utensílios e instalações), desde que retornem ao estabelecimento de origem dentro do prazo de 60 (sessenta) dias da remessa estarão isentos de ICMS – Imposto sobre Circulação de Mercadorias e Prestação de Serviços.



EXPOSIBRAM2024

Mineração do Brasil | Expo & Congresso
Brazilian Mining | Expo & Congress

PROMOTOR IBRAM

Tel.: (31) 2626-8036

ATENDIMENTO AO EXPOSITO

exposibram@hy-in.com.br

Tel.: (21) 98082-0100

Procedimento para envio:

Emitir Nota Fiscal de Remessa para acompanhar os produtos, contendo a seguinte declaração: ISENTO DE ICMS POR SE DESTINAR A SIMPLES EXPOSIÇÃO NA **EXPOSIBRAM 2024**, DE ACORDO COM O ANEXO III, ITEM 4, DO DECRETO Nº 38.104/96.

Procedimento para retorno:

A Nota Fiscal de entrada, que acompanhará os produtos no retorno ao estabelecimento de origem, deverá conter o número, data e valor da Nota Fiscal de Remessa Ordinária (ANEXO III, ITEM 4, DO DECRETO Nº 38.104/96), apresentando o esclarecimento de operação a ser isenta de ICMS.

**IMPORTANTE:**

Lembramos que as mercadorias que não retornarão ao estabelecimento de origem (como produtos para degustação e brindes) serão tributadas. Estas também deverão ser acompanhadas da respectiva nota fiscal, porém possuem um tratamento fiscal diferente. É importante verificar com a contabilidade se existe alguma alteração recente na legislação em seu estado. É possível que existam modificações, de acordo com a política econômica em vigor.

Informações importantes e declarações a serem inseridas no corpo da nota fiscal, conforme estado de origem:

RIO GRANDE DO SUL

Notas Fiscais: Modelo 1ou 1A

Natureza de Operação: Remessa para Exposição - cód. 5.914

ICMS isento conforme livro I, artigo 9º, inciso VII, do decreto 37.699/97

IPI c/ suspensão do imposto: artigo 40, inciso II do decreto nº 2637/98.

SÃO PAULO

Notas Fiscais: Modelo 1 ou 1 A

Natureza de Operação: Remessa para Exposição - cód. 5.914

ICMS isento conforme artigo 33, anexo I, do decreto 45.490/2000

IPI com suspensão do imposto: artigo 40, inciso II, do decreto nº 2637/98.

RIO DE JANEIRO

Notas Fiscais: Modelo 1ou 1 A

Natureza de Operação: Remessa para Exposição - cód. 6.914

ICMS com isenção do imposto: com base no I convênio RJ/67



EXPOSIBRAM2024

Mineração do Brasil | Expo & Congresso
Brazilian Mining | Expo & Congress

PROMOTOR IBRAM

Tel.: (31) 2626-8036

ATENDIMENTO AO EXPOSITO

exposibram@hy-in.com.br

Tel.: (21) 98082-0100

IPI c/ suspensão do imposto: artigo 40, inciso II, do decreto nº 2637/98

MINAS GERAIS

Notas Fiscais: Modelo 1 ou 1A

Natureza de Operação: Remessa para Exposição - cód. 5.914

ICMS suspenso conforme anexo II, item 4, do decreto nº 38.104/96

IPI com suspensão do imposto: artigo 40, inciso II, do decreto nº 2637/98

BAHIA

Nota Fiscal: Modelo 1 série C

Natureza de Operação: Remessa para Exposição - cód. 5.914

ICMS suspenso conforme artigo 605 do decreto nº 6284/97

IPI c/ suspensão do imposto: artigo 40, inciso II, do decreto nº 2637/98

DISTRITO FEDERAL

Nota Fiscal: Modelo 1

Natureza de Operação: Remessa para Exposição - cód. 5.914

ICMS isento conforme item 22, caderno 1, anexo I, do decreto nº 18.955/97

IPI com suspensão do imposto: artigo 40, inciso II, do decreto nº 2637/98

ESPÍRITO SANTO

Notas Fiscais: Modelo 1 ou 1 A

Natureza de Operação: Remessa para Exposição - cód. 5.914

ICMS: consultar o fisco

IPI com suspensão do imposto: artigo 40, inciso II, do decreto nº 2637/98

PARANÁ

Notas Fiscais: Modelo 1 ou 1 A

Natureza de Operação: Remessa para Exposição - cód. 5.914

ICMS isento conforme artigo 3, anexo I, item 34, do decreto nº 2736/96

IPI com suspensão do imposto: artigo 40, inciso II do Decreto nº 2637/98

SANTA CATARINA



EXPOSIBRAM2024

Mineração do Brasil | Expo & Congresso
Brazilian Mining | Expo & Congress

PROMOTOR IBRAM

Tel.: (31) 2626-8036

ATENDIMENTO AO EXPOSITO

exposibram@hy-in.com.br

Tel.: (21) 98082-0100

Nota Fiscal: Modelo 1 série C

Natureza de Operação: Remessa para Exposição - cód. 5.914

ICMS isento conforme artigo 4, inciso VIII, anexo II, do decreto nº 1790/97

IPI com suspensão do imposto: artigo 40, inciso II, do decreto nº 2637/98

DEMAIS ESTADOS

Nota Fiscal: Modelo 1 série C

Natureza de Operação: Remessa para Exposição - cód. 5.914

ICMS: consulte a fiscalização do ICMS local

IPI com suspensão do imposto: artigo 40, inciso II, do decreto nº 2637/98

10.3 Endereçamento de notas fiscais de remessa:

Importante alertar que as notas de remessa de produtos para o evento não são emitidas nem em nome do Expominas, do IBRAM ou da HY-IN e sim em nome da própria empresa expositora. Seguem abaixo as instruções para preenchimento dos campos da nota, Mais informações podem ser obtidas com a Secretaria de Estado de Fazenda de Minas Gerais.

Nome do destinatário: (inserir Razão Social, Inscrição Municipal e/ou Estadual e CNPJ da empresa expositora).

Endereço: Av. Amazonas, 6200 - Gameleira

CEP 30520-000 – Belo Horizonte - MG

(Pavilhão do Expominas e número do estande)

10.4 Esclarecimento de dúvidas

Mais Informações:

Secretaria de Estado de Fazenda de Minas Gerais

Telefones:

155 (LIG Minas) para todo o Estado de Minas Gerais ou

(31) 3069 6600 ou 31 3217 6140 para outros estados e países ou uso em celular

08000 200 155 para atendimento a deficientes auditivos e de fala.

Horário de atendimento: de 9h às 16h30, de segunda a sexta-feira (exceto feriados).

www.fazenda.mg.gov.br



EXPOSIBRAM2024

Mineração do Brasil | Expo & Congresso
Brazilian Mining | Expo & Congress

PROMOTOR IBRAM

Tel.: (31) 2626-8036

ATENDIMENTO AO EXPOSITO

exposibram@hy-in.com.br

Tel.: (21) 98082-0100

10. Checklist

Para a participação da empresa na EXPOSIBRAM 2024, seguem alguns itens importantes a serem incluídos no planejamento do Expositor:

- Assinou o contrato de sublocação de área?
- Devolveu o contrato assinado?
- Providenciou o pagamento do contrato?
- O estande tem mezanino? Providenciou pagamento da locação junto ao IBRAM?
- Leu o Manual do Expositor?
- A montadora e demais fornecedores estão ciente das normas do evento?
- Definiu o projeto do seu estande e a empresa montadora?
- Enviou o projeto para HY-IN ?
- Providenciou o envio e pagamento de todos os formulários obrigatórios?
- Contratou os serviços necessários ao bom desempenho de seu estande?
- Providenciou seguro?
- Providenciou extintor?
- Providenciou material promocional?
- Escolheu os produtos que serão expostos e suas notas fiscais de remessa?
- Providenciou os produtos que serão consumidos?



EXPOSIBRAM2024

Mineração do Brasil | Expo & Congresso
Brazilian Mining | Expo & Congress

PROMOTOR IBRAM

Tel.: (31) 2626-8036

ATENDIMENTO AO EXPOSITO

exposibram@hy-in.com.br

Tel.: (21) 98082-0100

-
- Solicitou instalações elétrica, hidráulica e outras?
 - Verificou todas as providências relacionadas aos seus fornecedores?
 - Providenciou a colocação de produtos em seu estande?
 - Providenciou inscrições para o congresso?
 - Providenciou meio de transporte?
 - Enviou convite para o evento aos seus clientes?
 - Enviou dados para análise da entrada de equipamento pesado?
 - Providenciou o recolhimento dos produtos e materiais ao final do evento?



EXPOSIBRAM2024

Mineração do Brasil | Expo & Congresso
Brazilian Mining | Expo & Congress

PROMOTOR IBRAM

Tel.: (31) 2626-8036

ATENDIMENTO AO EXPOSITO

exposibram@hy-in.com.br

Tel.: (21) 98082-0100

11. FORMULÁRIOS

Conforme contrato entre o promotor e o Expositor, é de total responsabilidade da empresa expositora o envio dos formulários, informações e a efetivação dos pagamentos necessários. Lembramos que o correto preenchimento e o envio dos formulários nos prazos indicados são fundamentais para a organização do evento.

A seguir, o Expositor encontrará as informações necessárias ao entendimento e preenchimento dos formulários do evento. O preenchimento e envio devem ser feitos online em:

<https://exposibram2024.ibram.org.br/>

O login e senha para acesso serão enviados a cada Expositor no e-mail cadastrado na emissão do contrato de sublocação de área.

Atenção para os prazos de preenchimento e pagamento dos formulários:

26/7/2024 – Data limite para envio do Formulário 10 – Informações para o Catálogo Oficial.

02/8/2024 – Data limite para pagamento de taxas de formulários com valor reduzido.

02/8/2024 – Data recomendada para regularização de dados de estandes com área livre: projeto, documentação CAU ou CREA e formulários obrigatórios.

23/8/2024 – Data limite para pagamento de taxas antecipadamente. Após esta data, os pagamentos só poderão ser realizados a partir de 3 setembro, no CAEx, à vista e sujeito à disponibilidade do item.

A opções de pagamento online antecipadamente é boleto bancário.

O boleto para pagamento é emitido pelo próprio Expositor no sistema online. Não será enviado boleto pelo IBRAM ou pela HY-IN. Fique atento para **preencher formulário e gerar o boleto de pagamento** de acordo com sua opção de vencimento e valor.

O boleto é gerado com data de vencimento para 3 dias úteis. Não é possível alterar data do vencimento do boleto, por isto o Expositor deve programar sempre a emissão do boleto para pagamento com a antecedência necessária de acordo com a política de pagamentos de sua empresa.

O Expositor poderá acompanhar o status de seus formulários e pagamento online no sistema de formulários.



EXPOSIBRAM2024

Mineração do Brasil | Expo & Congresso
Brazilian Mining | Expo & Congress

PROMOTOR IBRAM

Tel.: (31) 2626-8036

ATENDIMENTO AO EXPOSITO

exposibram@hy-in.com.br

Tel.: (21) 98082-0100

FORMULÁRIOS OBRIGATÓRIOS PARA OS ESTANDES ÁREA LIVRE



As montadoras só poderão retirar os crachás, descarregar material e iniciar o trabalho de montagem quando os formulários 1 a 5 estiverem devidamente preenchidos e pagos e outros procedimentos obrigatórios cumpridos. O formulário 6, quando solicitados, também devem estar quitados antes da retirada dos crachás e início da montagem. O preenchimento de formulários e downloads de dados é feito no link:

<https://exposibram2024.ibram.org.br/>

| | |
|---------------------|----------------------------------------------------------------------------------------------------------------------------------------------------------------------------------------------------------------------------------------------------------------------------------------------------------------|
| Formulário 1 | Apresentação da Montadora |
| Formulário 2 | <p>Termo de Responsabilidade</p> <p>Fazer download no site, preencher, imprimir, assinar e junto do projeto do estande para análise.</p> <p><i>O upload deste formulário fica disponível do acesso da montadora.</i></p> |
| Formulário 3 | <p>Solicitação de Crachá de Montagem e Desmontagem</p> <p>Não haverá troca de nome nem reemissão de crachá. O crachá é de uso pessoal e intransferível e, em caso de extravio ou esquecimento, deverá ser feita uma nova solicitação</p> <p><i>Este formulário fica disponível do acesso da montadora.</i></p> |
| Formulário 4 | <p>Taxa de Montagem e Desmontagem. Referente ao recolhimento e destino do lixo de obra na montagem e desmontagem.</p> <p><i>Este formulário fica disponível do acesso da montadora.</i></p> |
| Formulário 5 | <p>Instalação Elétrica</p> <p>Disponível 220V trifásico.</p> |



EXPOSIBRAM2024

Mineração do Brasil | Expo & Congresso
Brazilian Mining | Expo & Congress

PROMOTOR IBRAM

Tel.: (31) 2626-8036

ATENDIMENTO AO EXPOSITO

exposibram@hy-in.com.br

Tel.: (21) 98082-0100

| | |
|-----------------------------|--------------------------------------------------------------------------------------------------------------------------------------------------------------------------------------------------------------------------------------------------------------------------------------------------------------------------------------------------------------------------------------------------------------------------------------------------------------------------------------------------------------------------------------------------|
| | <p>Os pedidos feitos após 26/8/2024 estarão sujeitos à disponibilidade.</p> <p>A indicação do local do ponto deverá constar no projeto do estande enviado para a HY-IN por meio de legenda indicado no projeto.</p> |
| <p>Formulário 8</p> | <p>Solicitação de Crachá Gratuito de Expositor e/ou Apoio Fornecido gratuitamente, acesso na montagem/evento/desmontagem. O crachá deve ser retirado no CAEx.</p> <p>1 crachá para cada 5m² de área adquirida.</p> <p>Não haverá troca de nome e nem reemissão de crachá. O crachá é de uso pessoal e intransferível. Em caso de extravio, deverá ser realizada uma nova inscrição.</p> <p>Em caso de necessidade de compra de crachá adicional, a solicitação deverá ser feita por meio do sistema online de formulários.</p> |
| <p>Formulário 10</p> | <p>Informações para o Catálogo Oficial</p> <p>O Expositor tem direito à inserção gratuita no Catálogo Oficial com os dados do formulário.</p> <p>Os dados devem ser preenchidos online. Não serão aceitas informações impressas nem por e-mail.</p> <p>As informações devem ser enviadas em português e inglês.</p> <p>Os organizadores não farão traduções ou correções no texto recebido.</p> |



EXPOSIBRAM2024

Mineração do Brasil | Expo & Congresso
Brazilian Mining | Expo & Congress

PROMOTOR IBRAM

Tel.: (31) 2626-8036

ATENDIMENTO AO EXPOSITO

exposibram@hy-in.com.br

Tel.: (21) 98082-0100

| FORMULÁRIOS DE SERVIÇOS OPCIONAIS PARA TODOS OS ESTANDES | |
|----------------------------------------------------------|------------------------------------------------------------------------------------------------------------------------------------------------------------------------------------------------------------------------------------------------------------------------------------------------------------------------------------------------------------------------------------------------------------------------------------------------------------------------------------------------------------------------------------------------------------------------------------------------------------------------------------------------|
| Formulário 6 | <p>Instalação Hidráulica</p> <p>Os pedidos feitos após 26/8/2024 estarão sujeitos à confirmação de disponibilidade.</p> <p>Caso seja necessária a recolocação de ponto de água e deságue, por erro de marcação no projeto enviado, será cobrada uma taxa de R\$792,00 por ponto.</p> <p>A indicação do local do ponto deverá constar no projeto do estande enviado para a HY-IN por meio de legenda ou indicado no projeto</p> |
| Formulário 9 | <p>Solicitação de Crachá Adicional de Expositor</p> <p>Não haverá troca de nome e nem reemissão de crachá. O crachá é de uso pessoal e intransferível. Em caso de extravio deverá ser realizada uma nova inscrição.</p> |
| Formulário 11 | <p>Informações para a entrada e saída de Equipamento de Grande Porte</p> <p>Fazer download no site, preencher e fazer upload junto ao projeto do estande, para análise e aprovação.</p> <p>Informar dados dos equipamentos que serão expostos, para análise da HY-IN quanto às condições de acesso e exposição. Será verificado se estão de acordo com as normas e limites definidos com especial atenção para taxa de carga do piso, data de entrada e retirada de equipamento de grande porte e taxa de ocupação das áreas e recuos obrigatórios.</p> <p><i>O upload deste formulário fica disponível do acesso da montadora.</i></p> |
| Formulário 12 | <p>Solicitação de Crachá de Vigilante</p> <p>Para credenciar vigilante contratado diretamente pelo Expositor.</p> <p>Este formulário só terá validade se também for encaminhado o Formulário 12A e a CNV do profissional vigilante com a indicação do curso de extensão em grandes eventos.</p> |
| Formulário 12 A | <p>Termo de Responsabilidade para Credenciamento de Vigilante</p> <p>Fazer download no site, imprimir, preencher, assinar e enviar o original para CAEx – HY-IN, anexado dos documentos obrigatórios listados no formulário.</p> |



| | |
|----------------------|---------------------------------------------------------------------------------------------------------------------------------------------------------------------------------------------------------------------------------------------------------------------------------------------------------------------------------------------------------------------------------------------------------------------------------------------------------------------------------------------------------------------------------------------------------|
| Formulário 13 | <p>Solicitação de Crachá de Prestador de Serviço</p> <p>Para acesso de equipes de trabalho, contratadas pela empresa Expositora, para eventuais instalações, manutenção e apoio no período do evento.</p> |
| Formulário 14 | <p>Solicitação de Serviço de Vigilância</p> <p>Serviço da vigilância do fornecedor do evento. Ao contratar o serviço de vigilância neste formulário não é necessário solicitar credencial de vigilante, pois será fornecida pelo CAEx como parte da prestação do serviço.</p> <p>Os pedidos feitos após 26/8/2024 estarão sujeitos à confirmação de disponibilidade.</p> |
| Formulário 15 | <p>Solicitação de Serviço de Limpeza</p> <p>Limpeza do estande durante os dias de evento, 9 à 12/09, de 8h às 12h, antes da abertura ao público.</p> <p>Os pedidos feitos após 26/8/2024 estarão sujeitos à confirmação de disponibilidade.</p> |
| Formulário 16 | <p>Solicitação de Extintor de Incêndio</p> <p>Em regime de locação para os dias 09 a 12 de setembro de 2024, que serão entregues e recolhidos nos estandes pela equipe de brigada de incêndio.</p> <p>Os pedidos feitos após 26/8/2024 estarão sujeitos à confirmação de disponibilidade.</p> <p>Ao término do evento, o Expositor deverá devolver o extintor locado nas mesmas condições em que foi recebido, no CAEx. No caso de extravio ou não entrega de extintor, será cobrado um valor de R\$500,00 por extintor para reposição.</p> |
| Formulário 17 | <p>Locação de Coletor de dados</p> <p>Os pedidos feitos após 26/8/2024 estarão sujeitos à confirmação de disponibilidade.</p> <p>Todos os resultados serão enviados para o e-mail cadastrado no sistema até 7 dias úteis pós evento.</p> |
| Formulário 18 | <p>Envio de Projetos e documentação para análise</p> <p><i>Este formulário fica disponível do acesso da montadora.</i></p> |



12. VALORES DAS TAXAS

| Formulários Obrigatórios | | Calculado por | Valor promocional até 09/08/2024 | Valor após 09/08/2024 |
|--------------------------|------------------------------------------------------|---------------|-----------------------------------|-----------------------|
| Formulário 1 | Apresentação da montadora | - | Preencher no sistema do expositor | |
| Formulário 2 | Termo de responsabilidade da montadora | - | Preencher no sistema do expositor | |
| Formulário 3 | Credenciamento de montagem e desmontagem | Unidade | R\$ 16,00 | R\$ 19,00 |
| Formulário 4 | Taxa de limpeza de montagem e desmontagem | M² | R\$ 39,00 | R\$ 46,80 |
| Formulário 5 | Instalação Elétrica | Unidade | R\$ 516,00 | R\$ 619,00 |
| Formulários Opcionais | | Calculado por | Valor promocional até 09/08/2024 | Valor após 09/08/2024 |
| Formulário 6 | Instalação hidráulica Pavilhão Nível 1 | Unidade | R\$ 792,00 | R\$ 951,00 |
| Formulário 8/9 | Crachás de Expositor (1 crachá gratuito a cada 5 m²) | Unidade | R\$ 94,00 | R\$ 109,00 |
| Formulário 10 | Informações para catálogo oficial | - | Preencher no sistema do expositor | |
| Formulário 11 | Equipamentos de grande porte | - | Preencher no sistema do expositor | |
| Formulário 12 | Solicitação de crachá de vigilante | Unidade | R\$ 102,00 | R\$ 122,00 |
| Formulário 12A | Termo para credenciamento de vigilante | - | Preencher no sistema do expositor | |
| Formulário 13 | Crachás de prestador de serviços/apoio | Unidade | R\$ 94,00 | R\$ 109,00 |
| Formulário 14 | Solicitação de serviço de vigilante | Hora | R\$ 70,00 | R\$ 80,00 |
| Formulário 15 | Solicitação de serviço de limpeza - PASSANTE | M² | R\$ 50,00 | R\$ 60,00 |
| Formulário 16 | Solicitação de extintor de incêndio | Unidade | R\$330,00 | R\$ 396,00 |
| Formulário 17 | Locação de coletor de dados | Unidade | R\$ 2.076,00 | R\$ 2.491,00 |
| Formulário 18 | Envio de projetos e documentação | - | - | - |



EXPOSIBRAM2024

Mineração do Brasil | Expo & Congresso
Brazilian Mining | Expo & Congress

PROMOTOR IBRAM

Tel.: (31) 2626-8036

ATENDIMENTO AO EXPOSITOR

exposibram@hy-in.com.br

Tel.: (21) 98082-0100